



UNIVERSIDAD UCINF

LABOR CONSTANTIAE TRIUMPHARE

UNIVERSIDAD UCINF
FACULTAD DE ARQUITECTURA Y ARTES
CARRERA ARQUITECTURA

ESPACIO DE ENCUENTRO PARA LA COLONIA COREANA Y TEMPLO BUDISTA
COMUNA DE INDEPENDENCIA , SANTIAGO

PROYECTO PARA OPTAR AL TITULO PROFESIONAL DE ARQUITECTO

AUTOR:

HIDEKI SHINYA CABRERA

PROFESORES GUIA :

SERGIO STANGE TORO
CRISTIAN MACEIRAS BRAVO

PROFESORES ASESORES:

ISABEL ZUÑIGA LAMARQUE
MORRIS TESTA SANTIAGO
FELIPE CADIZ BOUCH
EDWIN BINDA COMPTOM

SANTIAGO, DICIEMBRE 2010.

DEDICATORIA

QUIERO DEDICARLE ESTE DOCUMENTO A TODOS AQUELLOS QUE ME ACOMPAÑARON EN ESTE LARGO CAMINO QUE HOY LLEGA A UN PRIMER OBJETIVO , EL TITULO PROFESIONAL.; PRONTO VENDRÁN NUEVOS CAMINOS Y ESPERO DE CORAZÓN SEGUIR TENIENDOLOS A MI LADO.

EN PRIMER LUGAR A MIS PADRES MARIO Y VERONICA; Y MIS HERMANOS TAKESHI Y KENZO PORQUE SIEMPRE ME IMPULSARON A SEGUIR ADELANTE PESE A MIS CAMBIOS DE CARÁCTER , HUMOR Y DESMOTIVACIONES QUE TUVE.

A MI FAMILIA , EN ESPECIAL A MI OMI , MIS TIOS ROBERTO Y GUSTAVO, A MIS TIAS GRACIELA, ROSA, MI TIO MANUEL Y A MIS PRIMOS PORQUE SIEMPRE ME DIERON SU APOYO Y ALEGRIA CUANDO MAS LOS NECESITE.

A MIS COMPAÑEROS DE LA UNIVERSIDAD , AHORA MUCHOS DE ELLOS COLEGAS DE PROFESIÓN , POR SER UN SOPORTE Y AYUDA MUTUA.

A MIS AMIGOS QUE SIEMPRE ESTUVIERON AHÍ PARA OFRECER SU MANO SOLIDARIA Y HACER MAS FACIL LA TAREA

A LOS PROFESORES QUE AYUDARON A PULIR MIS CONOCIMIENTOS Y ENSEÑAR TODO LO QUE PUDIERAN DE SU EXPERIENCIA.

A TODOS LOS QUE DE UNA U OTRA FORMA ME AYUDARON A LLEGAR A ESTE PUNTO.

A LOS QUE ESTUVIERON , ESTAN Y ESTARÁN CONMIGO , SIEMPRE LOS LLEVARÉ EN EL CORAZÓN.

TAN SOLO GRACIAS MUCHAS GRACIAS

“ Uno es el arquitecto de su vida, de sus sueños y sus ilusiones”

INDICE

DEDICATORIA.....	3
INDICE.....	4
ANTECEDENTES ESTUDIO Y ANÁLISIS DE CASOS.....	5
ANÁLISIS DE LA COMUNA Y USUARIO.....	6
EL TEMA : BUDISMO.....	7
EL LUGAR: ELECCIÓN TERRENO.....	8
ANÁLISIS DEL USUARIO	9
CONDICIONANTES DEL USUARIO.....	10
ANÁLISIS DE CASOS REFERENCIALES.....	11
PLANIMETRÍAS.....	17
PROBLEMÁTICA , ESTRATEGIA , PARTIDO GENERAL Y ESTUDIO DE CABIDA.....	18
PLANO EMPLAZAMIENTO Y PLANTA CUBIERTA.....	19
PLANTA PRIMER PISO, SUBTERRANEO Y NORMATIVAS.....	20
PLANTA SEGUNDO, TERCER Y CUARTO PISO.....	21
CORTES Y ELEVACIONES.....	22
CORTES ESCANTILLON Y DETALLES CONSTRUCTIVOS.....	23
PLANO ELECTRICIDAD (TODOS LOS PISOS).....	24
PLANO ALCANTARILLADO(TODOS LOS PISOS).....	25
PLANO AGUA POTABLE (TODOS LOS PISOS).....	26
PLANO ESTRUCTURAL (TODOS LOS PISOS).....	27
IMÁGENES.....	28

ANTECEDENTES ANALISIS Y ESTUDIO CASOS

LA COMUNA

INDEPENDENCIA



LA COMUNA DE INDEPENDENCIA SE LOCALIZA EN EL ÁREA NORTE DEL GRAN SANTIAGO, CON UNA SUPERFICIE PLENAMENTE URBANIZADA DE 7,4 KM². SU POBLACIÓN ES, SEGÚN EL CENSO DE 2002, 65.479 HABITANTES, CON UNA DENSIDAD MEDIA DE 88,5 HAB./HA.

LA HISTORIA DE INDEPENDENCIA ES RELATIVAMENTE MODERNA YA QUE SE CREA EN EL AÑO 1981 CON LA FUSIÓN DE SECTORES CORRESPONDIENTES A LAS COMUNAS DE RENCA, SANTIAGO Y CONDCHALÍ, PESE A ESTO ESTÁ ENRAIZADA EN LOS ORIGENES DE LA CIUDAD.

LA COMUNA ESTÁ VERTEBRADA POR LA AVDA. INDEPENDENCIA, ANTIQUAMENTE DENOMINADA LA CAÑADILLA, ESCRITA EN EL TRAZADO DE LO QUE FUE EL CAMINO DEL INCA. ESTE CAMINO FUE LA VÍA DE ACCESO DEL EJERCITO LIBERTADOR DE CHILE EN 1818.

EL PRINCIPAL USO QUE TENIA EN EL PERIODO DE LA COLONIA FUE EL DESARROLLO DE DIFERENTES CONGREGACIONES RELIGIOSAS Y LA INFRAESTRUCTURA MEDICA (PRINCIPALMENTE CASAS PARA ENFERMOS MENTALES E INFECCIOSOS YA QUE APROVECHABAN LA VENTILACIÓN AL NORTE)

EL CRECIMIENTO DE LA COMUNA SE DEBE A LA APLICACIÓN DE POLÍTICAS Y PLANES DE VIVIENDAS SOCIALES (ESTO SE VE EN EL TRAZADO VIAL DE LA COMUNA), ESTOS PROYECTOS SON MAYORITARIAMENTE INSTITUCIONALES Y NO CORRESPONDEN A TOMAS DE TERRENOS COMO LAS COMUNAS COLINDANTES.

LA COMUNA TUVO LA MAYOR PÉRDIDA POBLACIONAL DE TODA EL ÁREA METROPOLITANA EN EL ÚLTIMO PERÍODO INTERCENSAL, CON UN -16,4%. ESTA SITUACIÓN OBEDECE A UNA TENDENCIA QUE SE VIENE REGISTRANDO DESDE HACE MÁS DE TREINTA AÑOS.

CATASTRO EQUIPAMIENTO COMUNAL

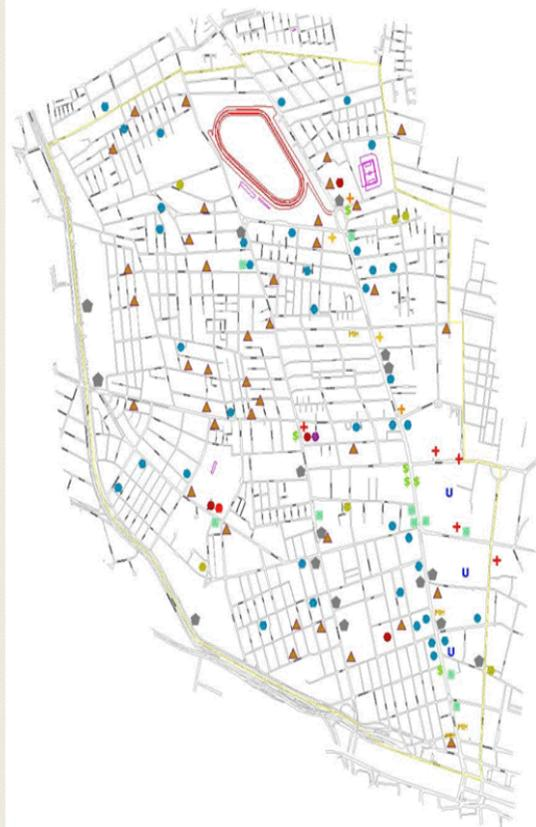

LAS EDIFICACIONES DEDICADAS AL CULTO, SE CONCENTRAN PRINCIPALMENTE EN LAS CERCANÍAS A LAS AVENIDAS INDEPENDENCIA; ADEMÁS EN EL COSTADO PONIENTE DE LA COMUNA

NO SE OBSERVA DESARROLLO DE ACTIVIDADES CULTURALES EN LA COMUNA

INMIGRANTES DE LA COMUNA TIENEN UNA OCUPACIÓN PRINCIPALMENTE EN EL RUBRO COMERCIAL (PREFERENTEMENTE EN LA AVENIDA INDEPENDENCIA)

- BOMBEROS
- COLEGIOS
- CARABINEROS
- BENEFICIAS
- ▲ IGLESIAS
- U UNIVERSIDADES
- + SALUD
- + SALUD
- + SALUD
- MALL
- SUPERMERCADOS
- BANCOS
- MONUMENTOS HISTORICOS
- FARMACIAS

IMAGENES



IGLESIAS CATOLICAS



IGLESIA PRESBITERIANA COREANA RECOLETA



AVENIDA INDEPENDENCIA, PREDOMINANCIA DEL COMERCIO Y DE INMIGRANTES



MISA EN COREANO



COREANOS RESIDENTES

POBLACIONAL

POBLACION TOTAL DE CHILE	POBLACION INMIGRANTE				
	TOTAL	%	EUROPEOS	AMERICANOS	OTRO ORIGEN
15.116.435	184.464	1,22	17,20%	71,80%	11,00%

Fuente CENSO 2002

LA MAYOR COLONIA RESIDENTE DE INMIGRANTES EN CHILE ES LA ARGENTINA Y LA PERUANA (50.448 Y 39.084 RESPECTIVAMENTE SEGÚN CENSO 2002)

COREANOS RESIDENTES	2.027
NACIDOS EN CHILE Y DESCENDIENTES	864
NACIDOS FUERA DE CHILE	1.163

Fuente CENSO 2002

A ESTO SE AGREGA UNA POBLACIÓN FLOTANTE (NO RESIDENTE PERMANENTE O TURISTA) DE APROXIMADAMENTE 2000 PERSONAS

DEL TOTAL DE COREANOS, ESTOS SE DISTRIBUYEN PRINCIPALMENTE EN LAS CIUDADES DE SANTIAGO (65%), PUERTO MONTT (10%) E IQUIQUE (18%).

EL 81% SE DEDICA AL COMERCIO (PRINCIPALMENTE EN PATRONATO E IMPORTACIONES DE PRODUCTOS COREANOS) Y EN MENOR MEDIDA A LA ACTIVIDAD EMPRESARIAL Y LA EDUCACIÓN)

ANÁLISIS TEMA COREANOS EN CHILE

INSTITUCIONES COREANAS EN CHILE

1. ASOCIACIÓN COLONIA COREANA EN CHILE
MANZANO 343 OF. 413 - RECOLETA
2. EMBAJADA COREA DEL SUR
ALCÁNTARA 74 - LAS CONDES
3. CÁMARA DE COMERCIO CHILENO - COREANA
ALAMEDA 2488 - SANTIAGO
4. IGLESIA PRESBITERIANA COREANA
BUENOS AIRES 447 - RECOLETA
5. SOCIEDAD CHILE - COREA
SAN MARTÍN 32 - SANTIAGO

OBJETIVO - DIFUSION

SE BUSCA UN LUGAR QUE PERMITA

- *CONGREGAR A LOS COREANOS RESIDENTES
- *CELEBRAR SUS FESTIVIDADES

LA CREACION DE UN TEMPLO BUDISTA COREANO PARA QUE PUEDAN PROFESAR SU CULTO, YA QUE EL UNICO TEMPLO ESTA EN LA COMUNA DE TALAGANTE.



RELIGION Y CULTO

RELIGIÓN EN LOS COREANOS

CRISTIANOS 55,10% (PROTESTANTES 34,5%, CATÓLICOS ROMANOS 20,6%), **BUDISTAS 43,0%**, OTRAS 1,9%.

EN LA IGLESIA PRESBITERIANA COREANA EN CHILE, ADEMÁS DE EL DESARROLLO DEL CULTO SE UTILIZA COMO CENTRO DE REUNIÓN. POSEE:

- *MULTICANCHA
- *SALAS DE CLASES PARA TODAS LAS EDADES
- *SALA DE CUNA,
- *SALA PARA ANCIANOS
- *CASINO

CULTO Y REUNION

ORIGEN Y DESARROLLO BUDISMO



SE INICIA APROXIMADAMENTE EN EL AÑO 450 A.C. CON LAS ENSEÑANZAS DEL BUDA, ESTAS ERAN DE CARÁCTER ORAL, DESPUES DE SU MUERTE (APROX. 485 A.C.) SE CREA EL PRIMER TEXTO ESCRITO QUE REUNIA LAS BASES DEL BUDISMO.

EL BUDISMO ES CONSIDERADO UN SISTEMA DE VIDA CON BASTO DESARROLLO EN EL ASIA (PRINCIPALMENTE EN CHINA, JAPON, INDIA Y COREA).

CONSISTE EN UN ENTENDIMIENTO PERSONAL Y LA RELACION DE LA VIDA CON LA NATURALEZA.

ES MAS DE CARÁCTER INTROSPECTIVO, POR LO CUAL NO SE REQUIEREN CEREMONIAS ESPECIFICAS PARA SU CELEBRACION. UTILIZA LOS SENTIDOS, COMO UNA FORMA DE ENTENDER EL ENTORNO

CON LA APERTURA DE LOS LIMITES DE LOS PAISES SE EXPANDE POR EL MUNDO, PESE A ESTO ES EN EL ASIA DONDE EXISTEN LA MAYOR CANTIDAD DE PERSONAS QUE PROFESAN ESTA RELIGION.

EXISTEN DIFERENTES RAMAS CORRESPONDIENTES A LA IDIOSINCRACIA DE LOS PAISES

EDIFICACIONES CARACTERISTICAS

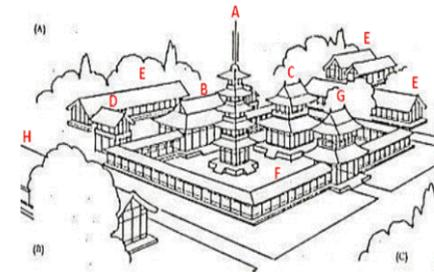

A.- PAGODA B.- SALON PRINCIPAL C.- SALON DE ESTUDIO D.- SUTRA
E.- DORMITORIOS F.- CORREDOR TECHADO G.- GRAN PUERTA
H.- ACTIVIDADES COMPLEMENTARIAS

CLASIFICACION Y MORFOLOGIA

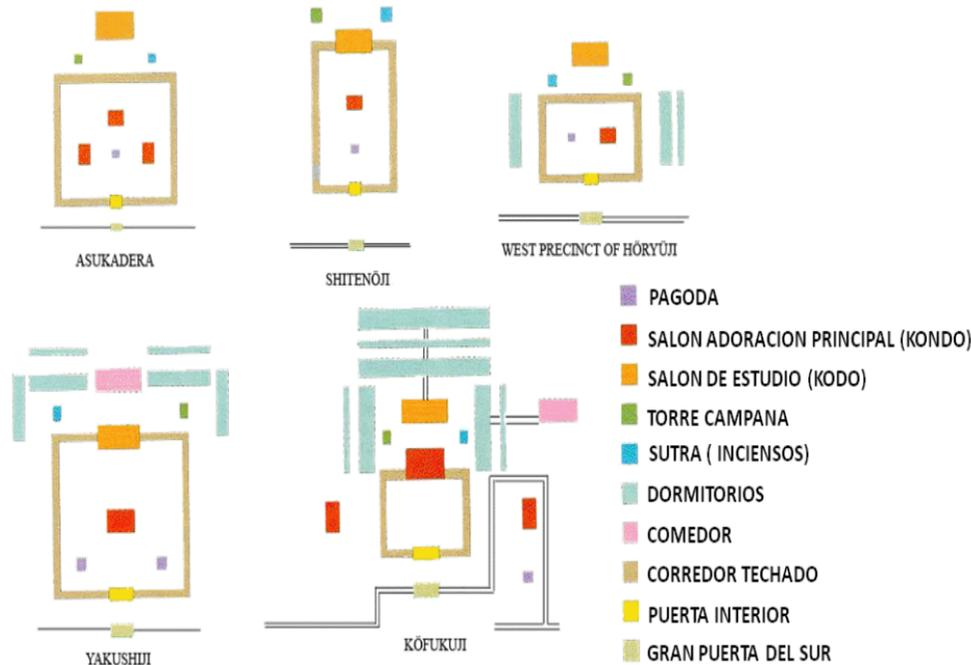

ESTRUCTURACION BASICA

LOS EDIFICIOS BASICOS PARA LA CREACION DE UN TEMPLO BUDISTA SERIAN:

- PAGODA
- KONDO
- KODO
- CORREDOR TECHADO

LOS OTROS RECINTOS VAN A DEPENDER SI TIENEN UN MONASTERIO (INCLUYENDO LA VIDA HABITUAL) Y AREAS PARA COLOCAR INCIENSOS (SUTRA) Y CUIDADO DE TABLILLAS CONMEMORACION ANTEPASADOS

INSTITUCIONES BUDISTAS EN CHILE

• BUDISMO CH'AN

- STA AMELIA PARCELA B, TALAGANTE
- EULOGIA SÁNCHEZ 077, PROVIDENCIA
- ROMÁN DÍAZ 130, PROVIDENCIA



• BUDISMO ZEN

- JOAQUÍN GODOY 135, LA REINA
- PRESIDENTE OVALLE 6525, LA REINA
- JULIO MONTEBRUNO 737 - B, LA REINA
- HUÉRFANOS 1160 OF.903, SANTIAGO
- LUIS THAYER OJEDA 390, PROVIDENCIA
- LAS HUALTATAS 9369, VITAGURA
- ARMANDO CARRERA 5126, ÑUÑUA
- ENDOMENDEROS 254, LAS CONDES
- MARTÍN DE ZAMORA 3166, LAS CONDES
- ARMANDO CARRERA 5126, ÑUÑUA
- LOS PELUMOS 024 (2º PISO), LAS VERTIENTES, CAJÓN DEL MAIPO



OBJETIVO A CONSTRUIR

SE BUSCA CREAR UN TEMPLO DE PEQUEÑA ESCALA QUE CUMPLA COMO PRINCIPAL OBJETIVO EL DESARROLLO DEL CULTO PERSONAL E INTROSPECTIVO, UN ESPACIO PARA EL COBIJO DE TABLILLAS CONMEMORATIVAS PARA LOS ANCESTROS.



TAMBIÉN SE BUSCA ENTREGAR UN PATIO PRIVADO PARA REFORZAR EL LAZO CON LA NATURALEZA Y A SU VEZ LA ENTREGA DE UN LUGAR DE ENCUENTRO PARA EL DESARROLLO DE DIVERSAS ACTIVIDADES CULTURALES Y RECREATIVAS.



LA CREACIÓN DE UN ESPACIO DE ENCUENTRO QUE PERMITA DESARROLLAR ACTIVIDADES CULTURALES Y RECREATIVAS



MATERIALIDAD

LA ARQUITECTURA DE LOS TEMPLOS BUDISTAS TIENE COMO MATERIALIDAD PREDOMINANTE:

- PIEDRA (BASAMENTO, ESTRUCTURA Y REVESTIMIENTOS)
- MADERA (ESTRUCTURA, REVESTIMIENTOS Y DECORACIÓN)
- ARCILLA (TECHUMBRE)
- METAL (ESPECIALMENTE FIERRO FORJADO DE ORNAMENTACIÓN)
- PAPEL (DIVISIONES INTERIORES Y VENTANAS)



PIEDRA MADERA ARCILLA



METAL PAPEL

EL PATIO DE LOS TEMPLOS BUDISTAS SE UTILIZAN PRINCIPALMENTE LA

- PIEDRA
- AGUA
- VEGETACIÓN
- ARENA Y GRAVILLA



ELECCION TERRENO

REQUERIMIENTOS PARA ELECCION TERRENO

- CERCANO A BARRIO PATRONATO Y AVENIDA INDEPENDENCIA (LUGAR DE TRABAJO INMIGRANTES COREANOS EN EL SECTOR)
- EMPLAZADO EN CALLES LATERALES (MAYOR TRANQUILIDAD)
- ÁREA DE BAJA ALTURA
- BUEN ASOLEAMIENTO
- BUENA ACCESIBILIDAD
- DESEABLE ACCESO DIFERENCIADO TEMPLO - ESPACIO DE ENCUENTRO PARA FUNCIONAMIENTO SIMULTANEO
- NECESIDAD DE TERRENO PARA CREACIÓN PATIO ENCUENTRO

PROGRAMA

NUMERO	RECINTO	SUPERFICIE
1	HALL ACCESO	40
2	SALÓN PRINCIPAL	75
3	SALÓN MEMORIAL ANCESTRAL (2)	50
4	ÁREA INCIENSO Y CAMPANA	15
5	SALÓN ESTUDIO	20
6	DORMITORIO MAESTRO (3 PERSONAS)	15
7	BAÑO PRIVADO	5
8	COMEDOR	20
9	COCINA	10
TOTAL ÁREA CULTO		250
10	HALL ACCESO	25
11	RECEPCIÓN	15
12	SALÓN MULTUSO (2)	200
13	COCINA DOTACIÓN SALONES	50
14	BAÑOS PÚBLICOS (2)	28
15	SALA ADMINISTRACIÓN	12
16	SALA MULTIMEDIA	55
17	BODEGA	30
18	BIBLIOTECA	50
TOTAL ÁREA PUBLICA REUNIÓN		465
SUB TOTAL		715
CIRCULACIONES 35%		250
TOTAL EDIFICADO		965

ZONIFICACION Y RELACION ESPACIAL

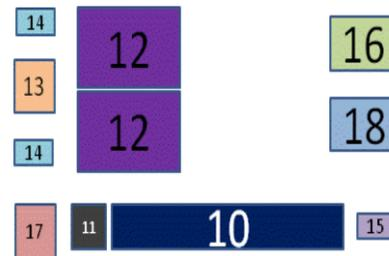
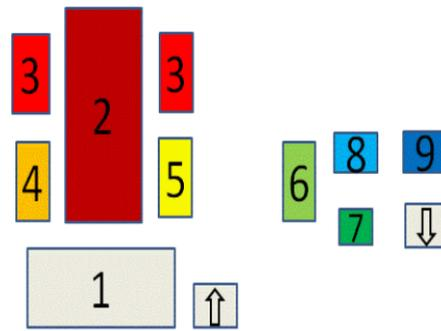

SE PROPONE LA CONSTRUCCION DE 2 VOLUMENES INDEPENDIENTES, RELACIONADOS ENTRE SI POR MEDIO DE UN PARQUE QUE GENERE UNA SITUACION DE TRANQUILIDAD Y A SU VEZ UNA EXPLANADA QUE PERMITA EL DESARROLLO DE ACTIVIDADES COMPLEMENTARIAS CON EL TEMPLO Y EL ESPACIO DE ENCUENTRO

FINANCIAMIENTO

*CÁMARA DE COMERCIO CHILENO - COREANA

*CENTRO BUDISTA LATINOAMERICANO "ESCUELA KWAN UM"



CAMARA DE COMERCIO CHILENA - COREANA



ORDEN BUDISTA CHOGYE - COREA ESCUELA KWAN UM DE ZEN

ASOCIACIÓN ESTRATÉGICA QUE IMPLEMENTAN ESTAS 2 ORGANIZACIONES DONDE CADA UNO SE PREOCUPA DE LA MANTENCIÓN DE SU EDIFICIO Y LOS ESPACIOS COMUNES

CÁMARA APORTA U\$ 300.000.-
ORDEN BUDISTA U\$ 200.000.-
264.650.000.- + APORTES DE PRIVADOS USUARIOS

TERRENOS SELECCIONADOS



TERRENO 1 (DAVILA BAEZA - LA PAZ.)



NORMATIVA SECTOR

ZONA G

USOS PERMITIDOS : SALUD , EDUCACIÓN, **CULTO**, **CULTURA**, ORGANIZACIÓN COMUNITARIA
OCUPACIÓN DE SUELO : **60% EN 1º PISO**
FRENTE PREDIAL MÍNIMO : **10 METROS**
SUPERFICIE PREDIAL MÍNIMA **250 MTS²**
CONSTRUCCIÓN

AISLADA ALTURA MÁXIMA SEGÚN RASANTE
CONTINUA ALTURA MÁXIMA 12 MTS.
ADOSAMIENTO : **SEGÚN O.G.U.C.**
RASANTE Y DISTANCIAMIENTO : **ART. 2.6.3. O.G.U.C.**

CONSTRUCCIÓN DE ACUERDO A NORMATIVA

1417,48 x 0,6 = **850,49 (SUP. 1º PISO)**
12 / 3,5 = **3,42 PISOS (CONSTR. PAREADA)**
CONSTRUCTIBILIDAD MÁXIMA = **1035,54 M²**
MÁXIMO ADOSAMIENTO = 230,21 / 0,4 (92,08 MTS.)

IMÁGENES TERRENO



TERRENO 2 (ANTONIA LOPEZ DE BELLO)

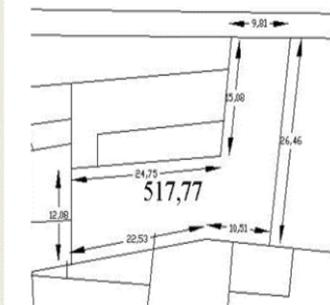

NORMATIVA SECTOR

ZONA UE2, EM

USOS PERMITIDOS : COMERCIAL MINORISTA, SALUD, EDUCACIÓN, **CULTO**, SEGURIDAD, **CULTURA**, SOCIAL, DEPORTIVO Y VIVIENDA
DENSIDAD MÁX.. **1000 HAB/ HA.**
COEFICIENTE CONSTRUCTIBILIDAD : **2,0**
OCUPACIÓN DE SUELO : **50% EN 1º PISO**
FRENTE PREDIAL MÍNIMO : **9 METROS**
SUPERFICIE PREDIAL MÍNIMA **500 MTS²**
CONSTRUCCIÓN
AISLADA ALTURA MÁXIMA 19 MTS.
CONTINUA ALTURA MÁXIMA 14 MTS.
ADOSAMIENTO : **SEGÚN O.G.U.C.**
RASANTE Y DISTANCIAMIENTO : **ART. 2.6.3. O.G.U.C.**

TERRENO 2 :

SUPERFICIE: 517,77 m²
VALOR : 4080,02 UF - 85.890.090.-
7,88 UF / m²

CONSTRUCCIÓN DE ACUERDO A NORMATIVA

517,77 x 0,5 = **258,89 (SUP. 1º PISO)**
14 / 3,5 = **4 PISOS (CONSTR. PAREADA)**
19 / 3,5 = **5,4 PISOS (CONSTR. AISLADA)**
CONSTRUCTIBILIDAD MÁXIMA = **1035,54 M²**
MÁXIMO ADOSAMIENTO = 121,35 / 0,4 (48,54 MTS.)



IMÁGENES TERRENO



USUARIO

CARACTERISTICAS MORFOLOGICAS

DEFINICION USUARIOS

MONJES BUDISTAS	DISCIPULO
<ul style="list-style-type: none"> • INSTRUIDO EN TEMPLOS BUDISTAS • INDISTINTAMENTE PUEDE SER MUJER U HOMBRE • CAPACITADOS PARA TRANSMITIR E INTERPRETAR EL PENSAMIENTO DEL DHARMA 	<ul style="list-style-type: none"> • PERSONAS ENTRE 15 Y 100 AÑOS • SABEN LEER Y ESCRIBIR • COMUNIDAD COREANA EN CHILE • PROFESAN EL CULTO BUDISTA • SE ENCUENTRAN EN ESTADO DE MEDITACION (DURANTE EL RITO) • SENSITIVAMENTE RECEPTIVOS Y TRANQUILOS • PRESENTAN ROPA LIVIANA Y COMODA DE ACUERDO A LA ACTIVIDAD A REALIZAR
	

CARACTERISTICAS DE USO

ACTIVIDAD	USUARIO			SUB ACTIVIDAD	MOBILIARIO	AMBIENTE	DURACION (MINUTOS)
	ROL	DIS	MON				
ACCEDER AL RECINTO	DISCIPULO	1		INGRESAR	—	ACCESO PUBLICO	1
IR AL TEMPLO	DISCIPULO	15		SACARSE EL CALZADO	REPISA CALZADO	SALA PREPARACION	3
MEDITACION	DISCIPULO	15		UBICARSE Y EMPEZAR A MEDITAR	COJIN	TEMPLO BUDISTA	120
	MONJE		2	COORDINAR TIEMPOS Y DIRIGIR RITO	COJIN		
REFLEXION	DISCIPULO	15		CONVERSAR CON LOS DEMAS	—	TEMPLO BUDISTA	30
SALIR DEL TEMPLO	DISCIPULO	15		COLOCARSE EL CALZADO	REPISA CALZADO	SALA PREPARACION	3
IR AL COMEDOR	DISCIPULO	15		CONVERSAR	MESA	COMEDOR	60
	MONJE		2				
RETIRARSE DEL RECINTO	DISCIPULO	15		SALIR	—	ACCESO PUBLICO	1

DIMENSIONES Y CALIDAD DEL ESPACIO

REQUERIMIENTOS MINIMOS PARA UN COMPLEJO DE CULTO BUDISTA

LOCAL DE REUNIONES : CONCENTRACION DESAPEGADA DEBE INCLUIR:
BAÑO, COCINA, OFICINA – BIBLIOTECA, TEMPLO, SALA PREPARACION,

ZONIFICACION

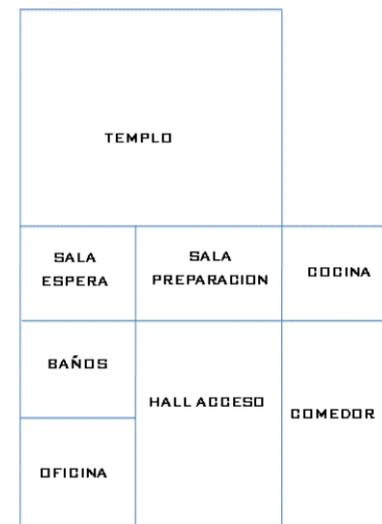

TEMPLO :

- MEDITACION
- CEREMONIA
- LECTURA Y REFLEXION
- COSTADOS INTERIORES 2 BORDES INTERNOS PERPENDICULARES
- PAREDES LISAS Y USUALMENTE BLANCAS
- DIVIDIDOS IMAGINARIAMENTE POR TATAMIS
- PREFERENTEMENTE ACCESO COSTADO SUR Y ALTAR COSTADO NORTE DEL TEMPLO
- SILENCIOSO
- LIMPIO
- TEMPERADO
- CORRECTAMENTE ILUMINADO (SIN QUE EXISTA DESLUMBRAMIENTO NI PENUMBRA)

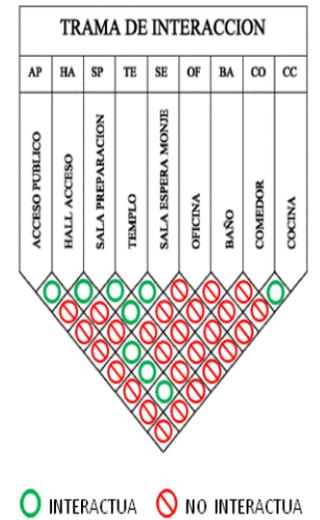
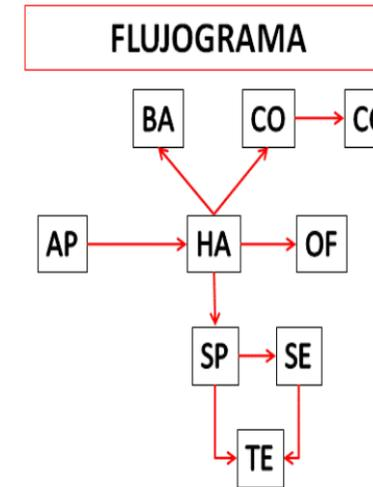

TEMPLO

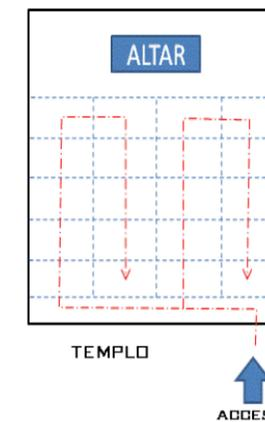

- INGRESO PARTE INFERIOR RECINTO
- CIRCULACION EN EL SENTIDO DEL RELOJ
- NO PASAR FRENTE AL ALTAR
- CADA UNO UTILIZA SOLO SU ESPACIO, NO HAY INTERACCION AL INTERIOR

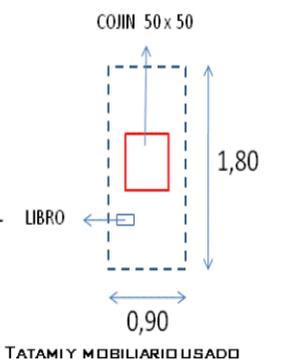

- INGRESO DESCALZO AL TEMPLO (HIGIENE Y PARA MARCAR DIFERENCIA CON EL VIVIR PROFANO)
- INGRESO POR EL COSTADO IZQUIERDO
- DURACION RITO (30-40 MIN. MEDITACION, 15 MIN. ORACION, 30 – 40 MEDITACION, 20 MIN. REFLEXION)

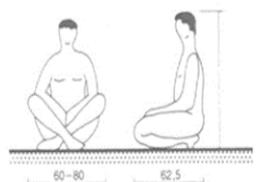

TATAMI : ESTERA USADA EN EL PISO COMO PAVIMENTO DIMENSION FIJA 90 x180 CM.



CONDICIONANTES DEL USUARIO

COMPARACION ESPACIAL IGLESIA CATOLICA – TEMPLO BUDISTA

IGLESIA CATOLICA	PARAMETRO	TEMPLO BUDISTA
	ESPACIALIDAD	
VIARIOS ACCESOS	RELACION CON ENTORNO	INDIRECTA, SE DEBE SALIR DEL RECINTO PARA TENER CONTACTO
SENTIDO LONGITUDINAL	ORIENTACION ESPACIOS	SENTIDO TRANSVERSAL
2 PISOS O MAS	ALTURAS	1 PISO
ATRIO	ESPACIOS PREVIOS	SALA PREPARACION
SACRISTIA	PREPARACION CEREMONIAL	SALA ESPERA (SOLO EN TEMPLOS MAS GRANDES)
VERTICAL	ILUMINACION	HORIZONTAL O CENTAL
REVERBERANCIA	ACUSTICA	SILENCIO
BANCAS, CONFESIONARIO, ARREGLOS FLORALES	MOBILIARIO	COJINES Y COLCHONETAS
IMÁGENES Y CUADROS	DECORACION	SIN DECORACION
LECTURAS, ORACION, REFLECCION, CANTO, Y COMUNION	CEREMONIA	MEDITACION, ORACION, CANTO Y REFLEXION
EL ALTAR Y EL SACERDOTE SE UBICAN A UNA MAYOR ALTURA QUE LOS FELIGRESES	CARACTERISTICAS ESPACIALES	LOS PARTICIPANTES ESTAN A LA MISMA ALTURA SIENDO TODOS IGUALES
SE COMPARTE CON LOS DEMAS FELIGRESES	INTERACCION	CULTO INDIVIDUAL, SOLO INTERACCION EN CANTO

TEMPLO BUDISTA WON EN CHILE (MODIFICACION DEL ESPACIO PARA CREACION TEMPLO)

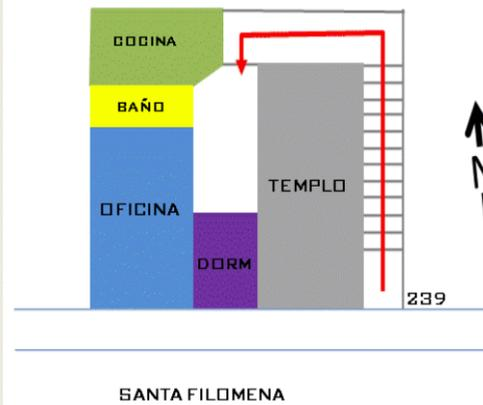

SE UBICA EN EL SEGUNDO PISO DE UNA INDUSTRIA TEXTIL TIENE UN HALL DE ACCESO, EL TEMPLO (PARA MAXIMO 15 PERSONAS), UN BAÑO, LA COCINA, UN DORMITORIO PARA 2 PERSONAS Y UNA SALA QUE ES UTILIZADA DE OFICINA, BIBLIOTECA Y ESTAR.

ACUDEN 15 PERSONAS POR FALTA DE ESPACIO NO SE REALIZAN OTRAS ACTIVIDADES CULTURALES EN EL RECINTO ACCESO POR EL COSTADO NORTE (PREFERENTEMENTE DEBE SER POR EL SUR) VENTANALES DETRÁS DEL ALTAR, DEBEN CERRAR PARA PODER REALIZAR LA CEREMONIA

FASES DE LA CEREMONIA:

- MEDITACION
- ORACION
- CANTO
- REFLEXION



VISTA ALTAR

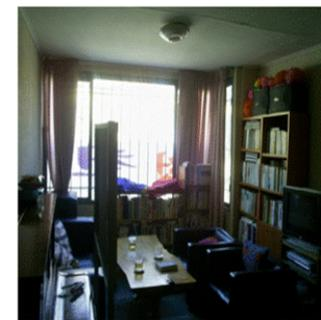

OFICINA - BIBLIOTECA



VENTANALES ALTAR



ACCESO TEMPLO



HALL ACCESO

PRINCIPIOS BUDISMO WON

Principios y fundamentos del Budismo Won	Principios y fundamentos del Budismo Won	Principios y fundamentos del Budismo Won
Puerta de la creencia en el principio de causa y efecto	Buda, el Buda del Cuerpo Divino es el origen de todos los seres del universo, el acto que marca la mente de todos los budas y santos, y la naturaleza de todos los seres vivientes.	Puerta de la práctica del verdadero vacío y el ser misterioso
Las cuatro bordades	El triple aprendizaje	El triple aprendizaje
La bondad de cielo y tierra	Indagar hechos y principios	Indagar hechos y principios
La bondad de los padres	Elige la sección correcta	Elige la sección correcta
La bondad del prójimo	Las ocho cualidades	Las ocho cualidades
La bondad de la ley	Fe, fervor, caridad, esfuerzo, escrupulosidad, paciencia, ignorancia	Fe, fervor, caridad, esfuerzo, escrupulosidad, paciencia, ignorancia
Los cuatro requisitos	Meditemos en movimiento y en reposo	Meditemos en movimiento y en reposo
Desmitificar la propia fuerza	Meditemos en cualquier momento, en cualquier lugar	Meditemos en cualquier momento, en cualquier lugar
Seguir el modelo del sabio		
Educar al hijo ajeno		
Honrar al altruista		
Venerar a Buda es mostrarse agradecido		
La figura de Buda está en todas partes. Veneremos a Buda con cada acto.		

Esquema de la Enseñanza

CASA DE MEDITACION (ESPACIO DISEÑADO PARA EL TEMA)



- SE GENERA UN VOLUMEN HERMETICO AL EXTERIOR.
- JUEGO DE ALTURAS Y CARENANCIA DE MOBILIARIO EXTREMA INTERACCION CON EL USUARIO.
- ILUMINACION AYUDA A GENERAR AMBIENTE DE RECOGIMIENTO
- BUSCA AISLARSE DEL ENTORNO PARA CONCENTRARSE EN LA MEDITACION
- CIRCULACION CLARA

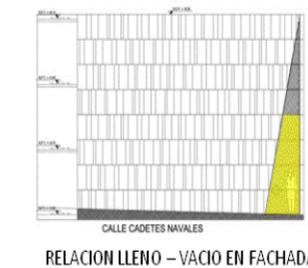
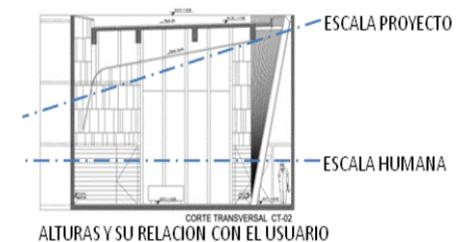

IMAGENES PROYECTO



RELACIONES ESPACIALES INTERIOR SALA MEDITACION



INTERACCION Y RELACION CON EL EXTERIOR

ESTUDIO DE CASOS

ESTRATEGIA PROGRAMATICA, ZONIFICACION Y FUNCIONALIDAD

CASA DE MEDITACION

PROY. ARQUITECTÓNICO: CARLOS PASQUAL - GERARD PASQUAL
 PASQUAL ARQUITECTOS
 CONSTRUCCIÓN: ARQ. RAFAEL SALAME
 UBICACIÓN: BOSQUES DE LAS LOMAS, MÉXICO
 AÑO CONSTRUCCIÓN: 2006

UNA OBRA DE ESTA NATURALEZA DEBE PROMOVER LA INTROSPECCIÓN Y UNA PAZ VISUAL A TRAVÉS DE UN MANEJO DISCRETO DE MATERIALES E ILUMINACIÓN



■ ÁREA MEDITACIÓN 100 M²
■ PATIO DE LUZ 28 M²
■ SERVICIOS COMPLEMENTARIOS BAÑO 8 M² ESTAR 12 M²
■ VIVIENDA PARTICULAR 50 M² X PISO

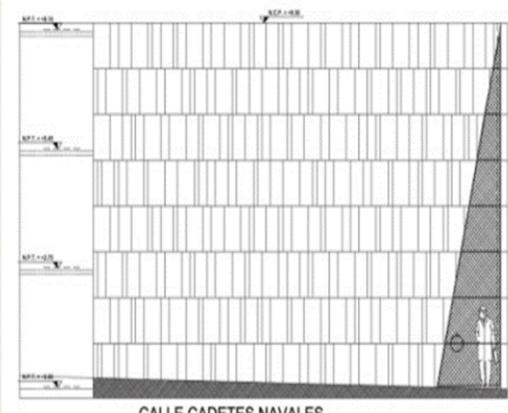
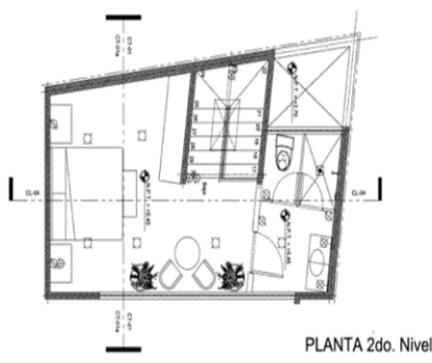
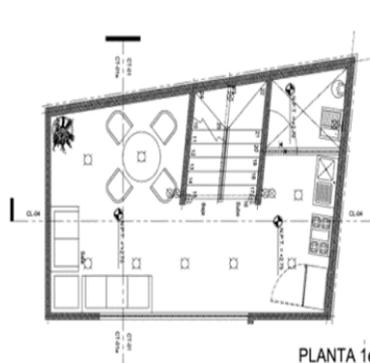

CALLE CADETES NAVALES

ACCESO PRINCIPAL

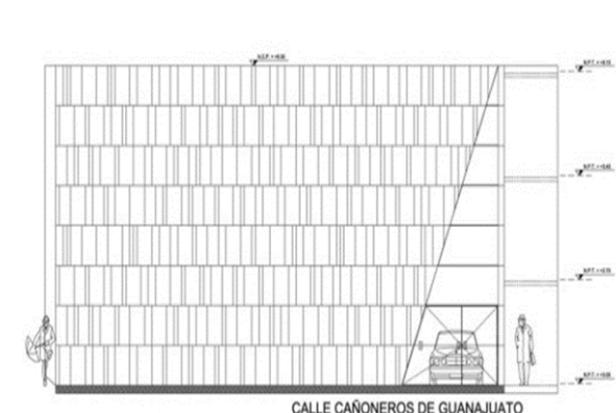

CALLE CAÑONEROS DE GUANAJUATO

ACCESO POSTERIOR

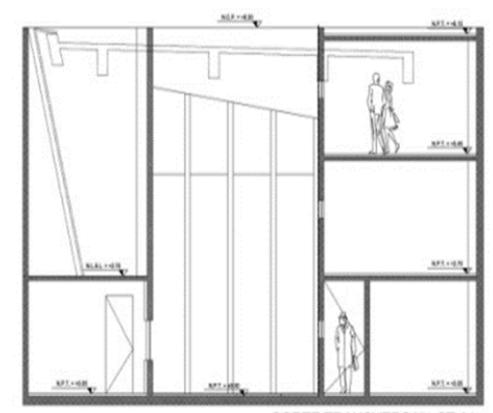

CORTE TRANSVERSAL CT-01a

CORTE VIVIENDA, PATIO LUZ Y SERVICIOS

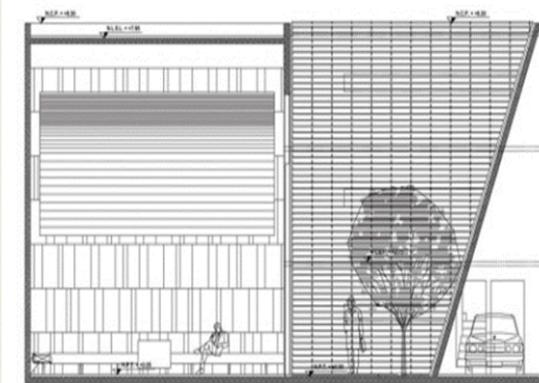

CORTE LONGITUDINAL CL-01

CORTE SALA Y PATIO LUZ

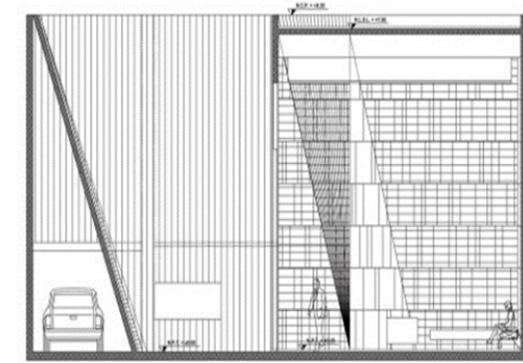

CORTE LONGITUDINAL CL-02

CORTE SALA Y PATIO LUZ

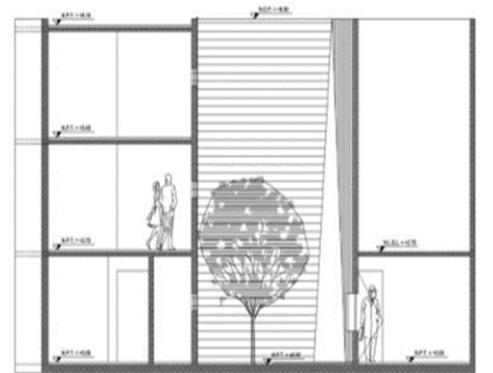

CORTE TRANSVERSAL CT-01

CORTE SALA MEDITACION

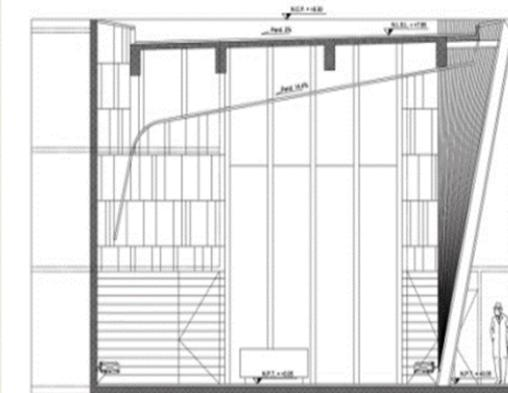

CORTE TRANSVERSAL CT-02

CORTE SALA MEDITACION

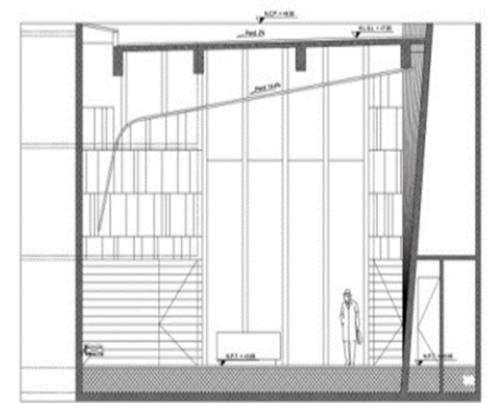

CORTE TRANSVERSAL CT-02a

CORTE SALA MEDITACION

EL PROYECTO BUSCA ENTENDER EL ACTO DE MEDITACIÓN EN ESPACIO REDUCIDO Y CON EL MÍNIMO MATERIAL NECESARIO. USO DE LA LUZ Y MUROS LISOS

EL LUGAR SE DESARROLLÓ EN UN CONTEXTO RESIDENCIAL Y SE BUSCÓ AISLARLO COMPLETAMENTE DEL EXTERIOR, CREANDO UN PATIO DE LUZ INTERIOR

EL LUGAR COMIENZA POR RECIBIR AL VISITANTE CON UN ACCESO EN FORMA DE TÚNEL TRIANGULAR DE DOS METROS DE ANCHO POR NUEVE DE ALTO, CREANDO UN ESPACIO SOLEMNE Y MONÁSTICO, LA OSCURIDAD SE ROMPE AL DESEMBOCAR EN EL GRAN SALÓN ILUMINADO POR LA LUZ NORTE DEL PATIO

ESTUDIO DE CASOS

ESTRATEGIA MATERIALIDAD Y CONSTRUCCION

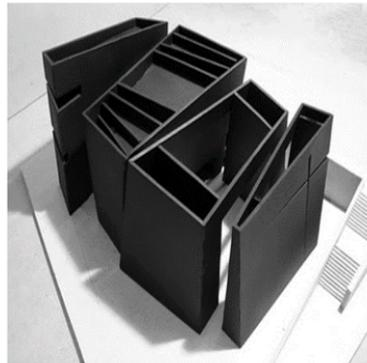
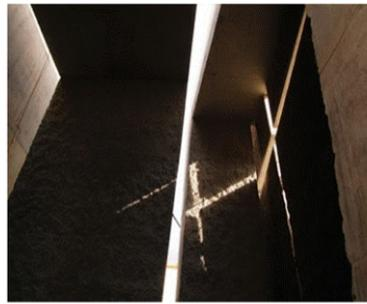

IGLESIA DEL SANTÍSIMO REDENTOR, EN LAS DHUMBERAS, SAN CRISTÓBAL DE LA LAGUNA, TENERIFE. ARQUITECTO FERNANDO MENIS

LA IMPORTANCIA DE LA MATERIALIDAD DE LAS PAREDES, SU ALTURA Y EL USO DE LA LUZ CONTROLADA COMO FORMA DE GENERAR INTROSPECCIÓN Y RECOGIMIENTO DE LOS FIELES



YUSHIMA TENJIN, TEMPLO SINTOÍSTA JAPONÉS



TEMPLO HAEINSA, COREA DEL SUR



MEZQUITA AZUL, ESTAMBUL, TURQUÍA

ESTRATEGIA PROGRAMA EMPLAZAMIENTO, PROYECTUAL Y PARTIDO GENERAL

TEMPLO BUDISTA

AÑO CONSTRUCCIÓN ENTRE S. VI Y VIII
UBICACIÓN: EN LAS BERGANÍAS DE NARA, JAPÓN

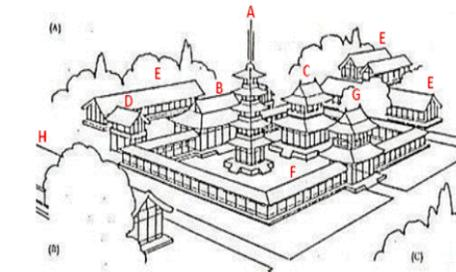
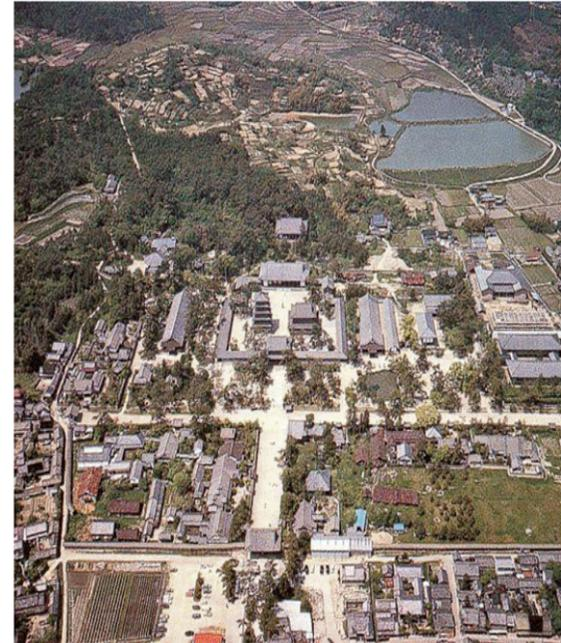

A.- PAGODA B.- SALON PRINCIPAL C.- SALON DE ESTUDIO D.- SUTRA E.- DORMITORIOS F.- CORREDOR TECHADO G.- GRAN PUERTA H.- ACTIVIDADES COMPLEMENTARIAS

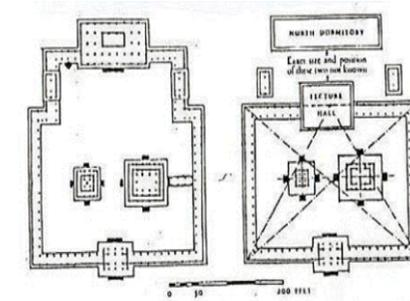

LA DISTRIBUCIÓN DE LOS ELEMENTOS ARQUITECTÓNICOS BUSCA ARMONIZAR A ESTOS CON EL ENTORNO. A SU VEZ SE BUSCA DARLE UNA IMPORTANCIA MAYOR A LA PAGODA Y EL SALÓN PRINCIPAL YA QUE SON LOS ELEMENTOS ARTICULADORES JERÁRQUICOS



ESTRATEGIA RECUPERACION DE EDIFICIOS

TEMPLO BUDISTA ZEN

TEMPLO DEL MONASTERIO DE ISE
UBICACIÓN: PARQUE NACIONAL ISE - SHIMA, PREFECTURA DE MIE, JAPÓN
AÑO CONSTRUCCIÓN: SIGLO I A.C.

SE RECONSTRUYE CADA 20 AÑOS, MANTENIENDO SU ESTRUCTURA BASE
MATERIALIDAD: MADERA DE DIPRÉS JAPONÉS (HINOKI) PAJA PARA TECHUMBRE

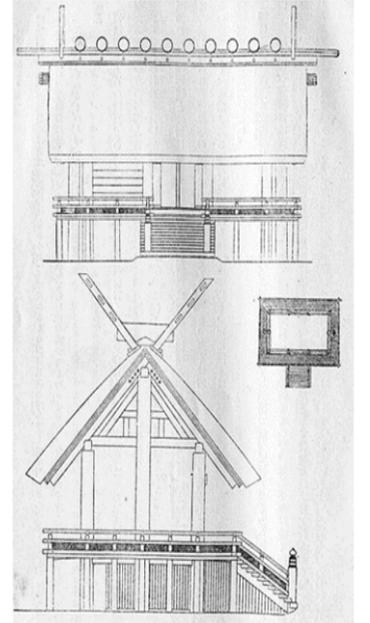
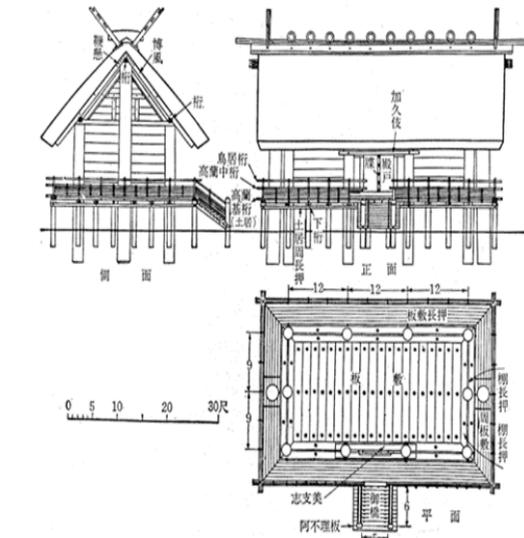

EL PLANO ESTA MEDIDO EN 'YO' (EQUIVALENTE A LA SUPERFICIE DE UNA ESTERA DE TATAMI) ES UNA MEDIDA INTERIOR DE APROXIMADAMENTE 180 X 90 CM, DE UNOS 5,97 X 2,95 PIES CUADRADOS

DE ESTE PROYECTO SE RESCATA QUE LO MAS IMPORTANTE DEL INTERIOR DEL TEMPLO ES SU PILARIZACION CENTRAL, YA QUE ES LA ÚNICA PARTE QUE SE MANTIENE LUEGO DE CADA RECONSTRUCCIÓN. DADA RECONSTRUCCIÓN SE REALIZA EN UN TERRENO ADYACENTE DEL ANTERIOR (ACTUALMENTE VA EN LA RECONSTRUCCIÓN 61º. LA PRÓXIMA SE REALIZARA EN 2013)

SE RECONSTRUYE EL TEMPLO YA QUE SEGÚN LA CREENCIA LA NATURALEZA MUERE Y RENACE CADA 20 AÑOS



TRASLADO DE LA MADERA DE DIPRÉS JAPONÉS QUE SERÁ USADO EN LA PRÓXIMA RECONSTRUCCIÓN DEL SANTUARIO



ESTUDIO DE CASOS

ANÁLISIS TEÓRICO ARQUITECTURA COREANA TRADICIONAL

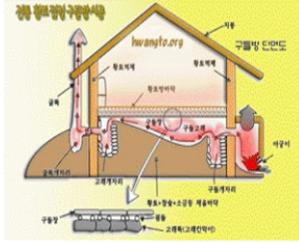

SISTEMA ONDOL

MÉNSULA: SISTEMA ESTRUCTURAL EN VOLADIZO



AL SELECCIONAR EL SITIO PARA UN EDIFICIO DE CUALQUIER FUNCIÓN, LOS COREANOS TIENDEN A OTORGAR UN SIGNIFICADO ESPECIAL PARA EL MEDIO AMBIENTE NATURAL. (CONTACTO CON LA NATURALEZA, VISTAS AL CERRO, CERCANÍA AL RÍO)

TEMPLOS BUDISTAS COREANOS

CARACTERÍSTICAS:
 COLUMNAS ALTAS Y GRUESAS DE MADERA (SOPORTE DE CARGAS Y ELEMENTOS ESTABILIZADORES). CADA COLUMNA SE ASIENTA ENCIMA DE UNA GRAN PIEDRA, ANCLANDO ASÍ EL EDIFICIO. LAS PAREDES, PISOS Y ESTRUCTURAS DE CUBIERTA ENTRE CORDONES SON SOPORTADAS POR ESAS COLUMNAS. EXISTE UNA GRAN DIVERSIDAD EN EL ESTILO Y LA APARIENCIA DE LAS CUBIERTAS, PERO LA MAYORÍA SIGUEN EL CONCEPTO BÁSICO DE CUBIERTA CON PENDIENTE DE TEJAS

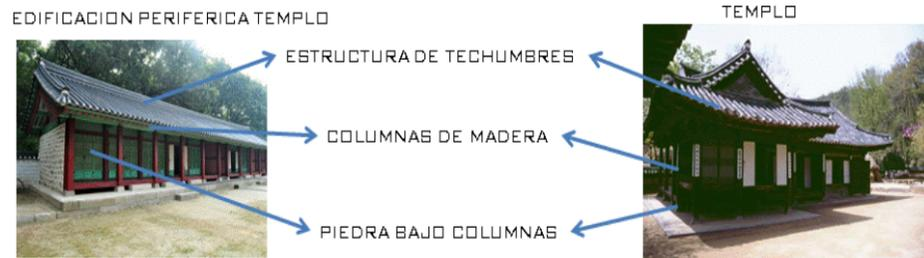

SE OBSERVA UNA ORNAMENTACIÓN PRINCIPALMENTE CON 5 COLORES (AMARILLO, ROJO, AZUL, VERDE Y ANARANJADO)

FUNCIONAMIENTO CULTO BUDISTA

TIPOLOGÍAS PARA EL CULTO



CIRCULAR
 SE REUNEN EN CÍRCULO CON UN MONJE QUE OFICIA LA CEREMONIA, EL CUAL SE PONE DELANTE DE LA IMAGEN DE BUDA



PERIFÉRICO
 EL MONJE SE UBICA EN LA PARTE SUPERIOR Y LOS FELIGRESES MIRAN HACIA EL EXTERIOR COMO UNA FORMA DE CONECTARSE CON LA NATURALEZA. LA IMAGEN DE BUDA PUEDE IR AL CENTRO O EN LA PARTE SUPERIOR

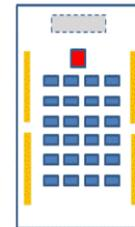

LINEAL
 ALTAR DE BUDA EN LA PARTE SUPERIOR, MONJE FRENTE AL ALTAR Y FELIGRESES TRAS EL MONJE. EN LOS COSTADOS OFRENDAS O ALTARES MENORES CON OTRAS DIVINIDADES.

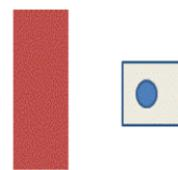

INDIVIDUAL
 SE UBICAN FRENTE AL ALTAR O ESCULTURA DE BUDA O DE OTRA DEIDAD. SE COLOCA LA COLCHONETA Y LA ALMOHADILLA

MOBILIARIO



ASIENTOS.
 COMO EN EL CULTO SE ESTÁ EN UN ESTADO DE MEDITACIÓN, NO SE UTILIZAN ASIENTOS SINO QUE UNA ALMOHADILLA (TIPO COJÍN) Y UNA COLCHONETA. PARA DE ESTA FORMA ESTAR MÁS CÓMODO

ALMOHADILLA / COJÍN
 COLCHONETA

ESTRATEGIA USO Y FUNCIONAMIENTO

LA GRUTA DE SEOKGURAM

AÑO CONSTRUCCIÓN: 742
CONSTRUCTOR: GIM DAESEONG
UBICACIÓN: PERTENECE AL TEMPLO BULGUKSA, MONTE TOHAMSAN EN GYEONGJU, COREA DEL SUR
COMPOSICIÓN

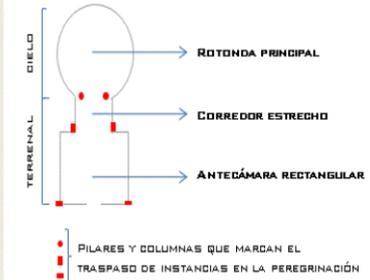
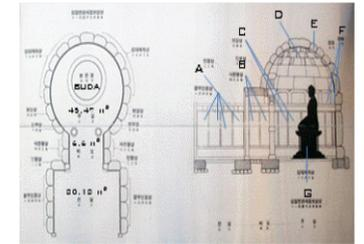

PILARES Y COLUMNAS QUE MARCAN EL TRASPASO DE INSTANCIAS EN LA PEREGRINACIÓN

A = 8 ESTATUAS GUARDIAS EN BAJO RELIEVE
 B = IMÁGENES 4 REYES CELESTIALES
 C = 15 PANELES CON IMÁGENES DE ANTIGUOS REYES
 D = DECORADO CÚPULA CON MEDIAS LUNAS Y FLORES DE LOTO
 E = BLOQUES DE GRANITO UNIDOS POR REMACHES DE PIEDRA
 F = NICHOS CON 10 ESTATUAS
 G = ESCULTURA DE MÁRMOL DE BUDA 4,85 (INCLUYE PEDESTAL)

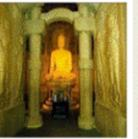

ACÁ SE PUEDE OBSERVAR LA ESTRUCTURA MÁS BÁSICA DE UN LUGAR DE CULTO BUDISTA, DONDE ES POSIBLE VER EL CONTACTO CON LA NATURALEZA (DEFINIENDO LAS INSTANCIAS DE ACUERDO A ELLAS). ES POSIBLE OBSERVAR LA IMPORTANCIA DE LOS ELEMENTOS VERTICALES CORRESPONDIENTES A PILARES Y COLUMNAS YA QUE SON ESTOS LOS QUE DEFINEN LOS LÍMITES EN LAS ÁREAS DEL RECORRIDO DE LA PEREGRINACIÓN DE LOS FIELES.

ESTRATEGIA USO Y FUNCIONAMIENTO

TEMPLO BUDISTA THAI

AÑO CONSTRUCCIÓN: 1999
CONSTRUCTOR: UTHAI SIANGJAE M
UBICACIÓN: MONTAÑAS BOSCOSAS CERCA DE LA FRONTERA ENTRE MYANMAR Y TAILANDIA
MATERIALIDAD: 7 TONELADAS DE ACERO INOXIDABLE 630400
COSTO: U\$ 125.500 (DE HABER SIDO CONSTRUÍDA EN OTROS MATERIALES POR SU EMPLAZAMIENTO HUBIESE SALIDO U\$ 1.000.000)

ESTA EQUIPADO CON UN PARARRAYOS Y FIBRA EN SU CUBIERTA PARA EL CALOR.

SUPERFICIE APROXIMADA DEL TEMPLO: 25 MTS²

ESTA COMPUESTA POR UN SALÓN ÚNICO DONDE EN SU INTERIOR HAY UNA ESTATUA DE BUDA EN EL CENTRO Y ESCOLTADA POR 2 ESCULTURAS DE DIVINIDADES MENORES. EL EMPLAZAMIENTO ESTÁ INSERTO EN LA RUTA DE ANTIGUOS MONJES BUDISTAS HACIA UN SANTUARIO AL INTERIOR DE LA SELVA.



ESTRATEGIA PROGRAMATICO

IGLESIA BUDISTA DE AMERICA - JODO SHINSHU CENTER

UBICACIÓN: BERKELEY, CALIFORNIA, ESTADOS UNIDOS

AÑO CONSTRUCCIÓN: REUTILIZACIÓN EDIFICIO AÑOS 30, REMODELACIÓN 2006

ARQUITECTOS: HAYASHIDA ARCHITECTS

MATERIALIDAD: MADERA

SUPERFICIE: 3200 M² (EDIF. 3 PISOS) + 12.000 M² (ESTACIONAMIENTO SUBTERRÁNEO)



RECINTOS 1º PISO

- BIBLIOTECA 129,25 M²
- HALL ACCESO 153,76 M²
- BAÑOS 60,65 M²
- CAFETERÍA 11,60 M²
- OFICINAS 177,00 M²
- LIBRERÍA 34,98 M²
- ÁREAS SERVICIOS 18,00 M²
- SERVICIOS ANEXOS 46,45 M²
- SALA DE ESTUDIO 76,96 M²
- COCINA 37,58 M²
- COMEDOR 53,20 M²
- SALAS DE CLASE 130,38 M²



RECINTOS 2º PISO

- TEMPLO 214,19 M²
- SALA ESPERA ORADOR 46,14 M²
- DORMITORIOS 221,78 M²
- PATIO ZEN 65,50 M²
- ANEXOS DORMITORIOS 127,90 M²
- RECEPCIÓN 47,90 M²
- OFICINAS 76,79 M²

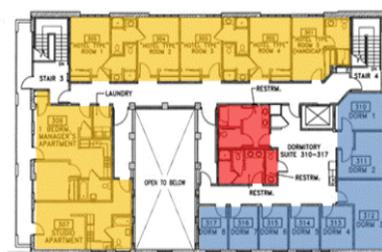

RECINTOS 3º PISO

- DEPARTAMENTOS 226,75 M²
- HABITACIONES 125,52 M²
- BAÑOS COMPARTIDOS 35,60 M²

IMÁGENES PROYECTO

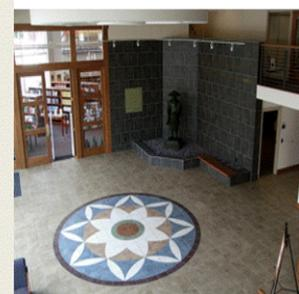

ESTE CENTRO BUDISTA ESTA INTEGRADO POR EL TEMPLO, ÁREA DE INSTRUCCIÓN, ÁREA DE VENTAS Y SERVICIOS, ÁREA ADMINISTRATIVA Y UN ÁREA DE HABITACIONES PARA LOS MAESTROS, LOS ALUMNOS Y VISITANTES (FAMILIARES DE LOS ALUMNOS O MAESTROS QUE VIENEN A ALGUNA CEREMONIA EN ESPECIAL).



ES POSIBLE OBSERVAR A SU VEZ QUE EXISTE UNA CLARA DIFERENCIA DE USO YA QUE LAS SALAS DE CLASE Y LAS HABITACIONES SE PRESENTAN CON UN ACCESO RESTRINGIDO SEPARÁNDOLAS DE ESTA FORMA DEL ÁREA PÚBLICA.

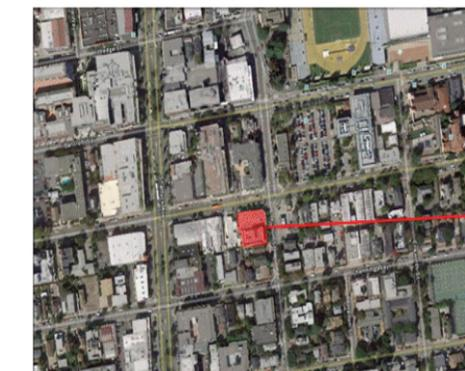

JODO SHINSHU CENTER
2140 DURANT AVENUE 2140
AVENIDA DURANT BERKELEY,
CA 94704 BERKELEY.

SE EMPLAZA EN UNA ZONA URBANA DE LA CIUDAD DE BERKELEY, CALIFORNIA. POR LO CUAL ES UN REFERENTE INTERESANTE YA QUE SE PUEDE VER COMO SE RELACIONA CON SU ENTORNO. EL BARRIO PRESENTA EDIFICACIONES DE MEDIANA O BAJA ALTURA (MÁX.. 5 PISOS)



SUPERFICIE RECINTOS RESCATADOS PARA USO EN PROYECTO

RECINTO	SUPERFICIE ESTIMADA
TEMPLO / SALON MULTIUSO	214,19
SALA DE ESPERA	46,14
COCINA	37,58
COMEDOR	53,20
TOTAL	351,11

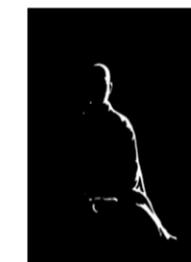

EL TEMPLO

EL SALÓN CEREMONIAL SE DENOMINA KODO, YA QUE AL NO ENCONTRARSE DENTRO DE UN TEMPLO NO CUMPLE CON LA FUNCIÓN DE "HONDO" (SALÓN MAYOR). SE UTILIZA COMO UN SALÓN MULTIUSO, QUE PRESENTA EQUIPAMIENTO PARA LA GRABACIÓN DE VIDEO, SISTEMAS DE AUDIO Y TELEVISIÓN. LA FORMA EN QUE SE UBICAN LOS FIELES, ES AL ESTILO DE LAS IGLESIAS CATÓLICAS, CON EL ALTAR EN LA PARTE DELANTERA Y LOS FIELES SENTADOS FRENTE A ELLA.



EL ALTAR ES DE CARÁCTER MODERNO, PERO HECHO AL ESTILO TRADICIONAL

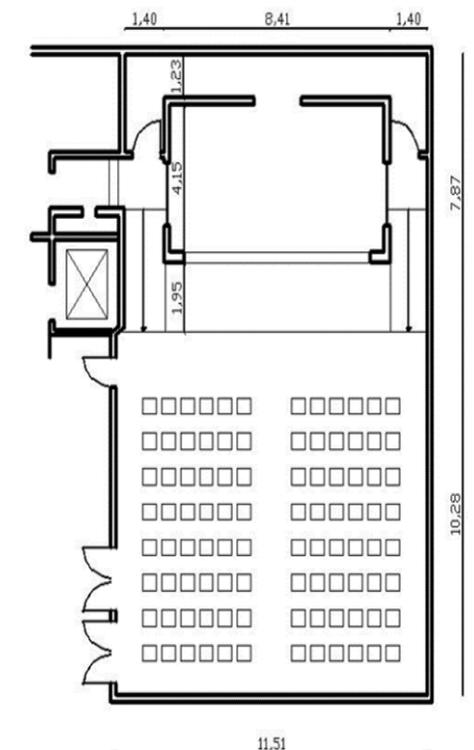

PLANTA KODO Y ALTAR.

ESTUDIO DE CASOS

ESTRATEGIA PROGRAMA EMPLAZAMIENTO, PROYECTUAL Y PARTIDO GENERAL

IGLESIA CON ESPACIOS MULTIUSOS

IGLESIA CATOLICA

UBICACIÓN : WAIUKU, NUEVA ZELANDA
 AÑO CONSTRUCCIÓN : 2006
 ARQUITECTOS : JASMAX
 CLIENTE : ALCALDÍA DE MANUKAU
 USO : RECONSTRUCCIÓN IGLESIA ANTIGUA Y UTILIZACIÓN COMO ESPACIO DE ENCUENTRO COMUNAL

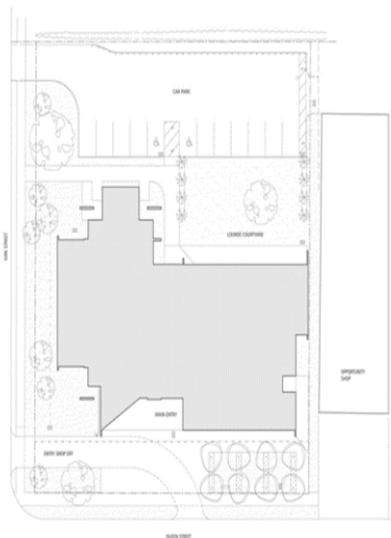

PLANO EMPLAZAMIENTO

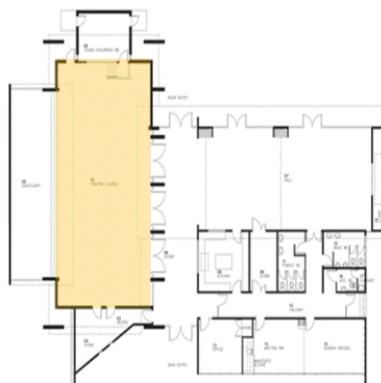

PLANTA PRIMER PISO

LA IGLESIA ES DE CARÁCTER MODERNO, PRESENTA CÓMODAS BUTACAS, SALA DE ESTAR, COCINA Y SALA DE REUNIONES . PERMITIENDO DE ESTA FORMA REALIZAR OBRAS DE TEATRO Y OTRAS ACTIVIDADES EN EL ÁREA DE CULTO.



IMÁGENES ACCESO IGLESIA



VISTAS INTERIORES IGLESIA

UTILIZANDO EL AMPLIO ALTAR DE LA IGLESIA Y CON LA MISMA DISTRIBUCIÓN DE LAS BUTACAS , SE REALIZAN DIFERENTES MUESTRAS ARTÍSTICAS (OBRAS DE TEATRO , CONCIERTOS DE MÚSICA , ETC.)

ESTRATEGIA MATERIALIDAD Y CONSTRUCCION

IGLESIA BUDISTA DE TORONTO

AÑO CONSTRUCCIÓN : 2005
 SUPERFICIE : 1672,24 M²

ESTA SITUADO EN UNA ZONA SUBURBANA EN TORONTO , CANADÁ; CERCANA A UNA AUTOPISTA , LA CUAL COMUNICA CON LA CIUDAD

TIENE COMO PRINCIPAL DESTINO LAS ACTIVIDADES CULTURALES Y LA MEDITACIÓN RESERVADA.

SU PUBLICO OBJETIVO PRINCIPAL ES LA COLONIA JAPONESA - CANADIENSE. HACIENDO REFERENCIA SUTILES A LA ARQUITECTURA TRADICIONAL JAPONESA



ESPACIOS VUELCAN VISION AL AREA PUBLICA

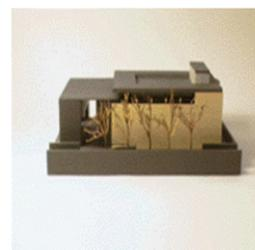

AREA PUBLICA MAS ILUMINADAS COMO FORMA DE CONGREGACION

EL CARÁCTER CÁLIDO DEL TEMPLO SE PRODUCE POR LA MATERIALIDAD , EL PAISAJISMO Y EL MANEJO DE LA LUZ INTERIOR

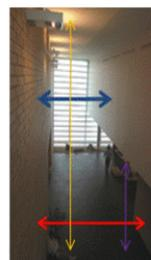

DESDE LA AUTOPISTA ES POSIBLE OBSERVARLA POR UNA LINTERNA QUE SE UBICA EN LA PARTE SUPERIOR DEL TEMPLO



PARA LOS MIEMBROS DE LA CONGREGACIÓN , LA SECUENCIA DE PEREGRINACIÓN AUMENTA LA TRANSICIÓN DEL ACERCAMIENTO AL MUNDO ESPIRITUAL .DEL PEQUEÑO JARDÍN DE LA ENTRADA UNO TRANSITA POR UN CONJUNTO DE MANIPULACIONES QUE COMPRIMEN, LIBERAN Y REDIRIGEN. EL VIAJE TERMINA EN EL ESPACIO DE CULTO DE DOBLE ALTURA. AQUÍ LAS VENTANAS SE UBICAN EN LA PARTE SUPERIOR IRRADIAN DE LUZ AL TEMPLO SIN AFECTAR LA MEDITACIÓN DISTRAYÉNDOLOS CON EL EXTERIOR



TEMPLO BUDISTA WON

PRINCIPIOS FUNDAMENTALES



LA REALIDAD MÁXIMA ESTA EN EL CIRCULO PERFECTO. ESTE CÍRCULO COMO SÍMBOLO DE LA REALIDAD MÁXIMA DEL UNIVERSO ENTERO ES VENERADO COMO OBJETO DE FE RELIGIOSA Y COMO MODELO DE DISCIPLINA MORAL. EL CIRCULO ES EL ORIGEN DE TODOS LOS SERES , SE DEDUCE QUE LA ILUMINACIÓN DE NUESTRA ORIGINAL IMPLICA LA ILUMINACIÓN DEL ORIGEN DE TODOS LOS SERES DEL UNIVERSO.

BUSCA LA MEDITACION CONSTANTE Y EN TODOS LADOS . A TRAVÉS DE ESTE PRINCIPIO SE PODRA RECUPERAR LA NATURALEZA ORIGINAL DE LA MENTE , LIBRE DE CORRUPCIONES , ATATURAS Y DISTURBIOS.

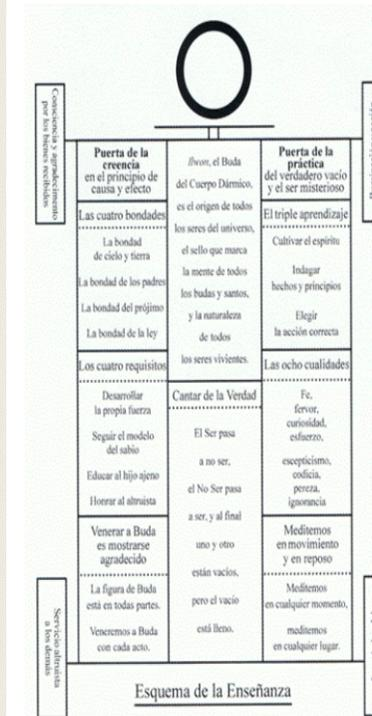

TEMPLO WON EN CHILE



EL TEMPLO SE UBICA EN EL SEGUNDO PISO DE UNA INDUSTRIA TEXTIL; AHÍ TIENE UN HALL DE ACCESO , EL TEMPLO (PARA MAXIMO 15 PERSONAS), UN BAÑO , LA COCINA, UN DORMITORIO PARA 2 PERSONAS Y UNA SALA QUE ES UTILIZADA DE OFICINA, BIBLIOTECA Y ESTAR.

A LAS CEREMONIAS VAN 15 PERSONAS APROXIMADAMENTE , ESTA SE REALIZA LOS DIAS SABADOS A LAS 17:00 PERO POR PROBLEMAS DE ESPACIO NO PUEDE IR MAS GENTE. TAMPOCO HAN PODIDO REALIZAR OTRAS ACTIVIDADES COMO YOGA, PERCUSSION DE TAMBORES COREANOS, CEREMONIAS Y ACTIVIDADES PARA NIÑOS.

FASES DE LA CEREMONIA:

- MEDITACION
- ORACION
- CANTO
- REFLEXION

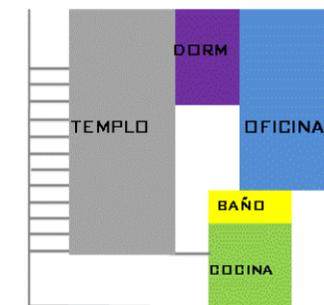

ESTUDIO DE CASOS

RECuento ANALISIS CASOS

1.-CASA DE MEDITACION

IDENTIFICACION DE SALA DE MEDITACION COMO ELEMENTO RECTOR , EL HERMETISMO QUE AYUDA A LA CONCENTRACION, SU DIMENSIONAMIENTO, USO DE LA LUZ Y MOBILIARIO NECESARIO PARA ACTO DE MEDITACION Y CULTO



2.-IGLESIAS DE DIFERENTES CREDOS Y EL USO DE LA LUZ

EL MANEJO DE LA LUZ HA SIDO UNO DE LOS TEMAS MAS IMPORTANTES EN LA EDIFICACION DE ESPACIOS DE CULTO , LA CARENCIA O EXCESIVO INGRESO DE ILUMINACION PERMITE CREAR DIFERENTES INSTANCIAS A LO LARGO DE LA PEREGRINACION EN EL DESARROLLO DEL CULTO



3.-TEMPLO BUDISTA EN NARA , JAPON

IDENTIFICACION DE LOS PRINCIPALES EDIFICACIONES PRESENTES EN UN TEMPLO Y EN UN MONASTERIO BUDISTA . DE ELLOS SE DEDUCE EL HECHO QUE EL PEREGRINAJE SE REALIZA POR MEDIO DE EL TRASPASO SUCESIVO DE INSTANCIAS , AUMENTANDO DE ESTA FORMA LA INSTROSPECCION Y MEDITACION

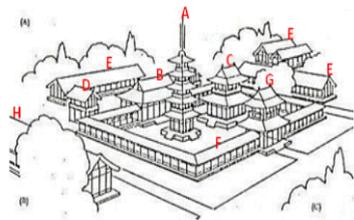

- A.- PAGODA
- B.- SALON PRINCIPAL
- C.- SALON DE ESTUDIO
- D.- SUTRA
- E.- DORMITORIOS
- F. CORREDOR TECHADO
- G.- GRAN PUERTA
- H.- ACTIVIDADES COMPLEMENTARIAS

4.-TEMPLO ZEN

REUTILIZACION CICLICA DE LA ESTRUCTURA DEL TEMPLO , YA QUE SE RECONSTRUYE CADA 20 AÑOS ; SU RELACION CON LA NATURALEZA Y ENTORNO SE OBSERVA LA IMPORTANCIA DE LOS ELEMENTOS VERTICALES YA QUE SON LOS UNICOS QUE SE MANTIENEN DESPUES DE CADA RECONSTRUCCION.

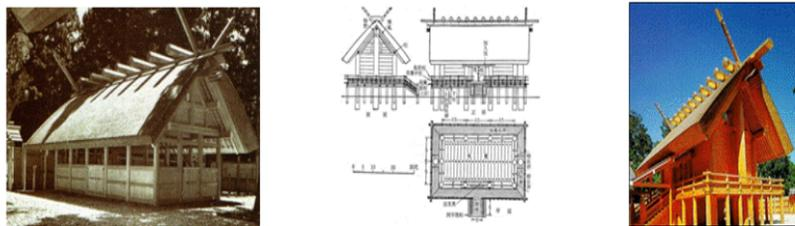

5.- ANALISIS TEORICO ARQUITECTURA TRADICIONAL COREANA

RELACION IMPORTANTE DE LOS EDIFICIOS Y LA NATURALEZA
USO PRINCIPAL DE MADERA EN EL EXTERIOR E INTERIOR , USOS DE COLORES PRINCIPALMENTE LOS COLORES AMARILLOS, ROJO , AZUL , VERDE Y ANARANJADO
COLUMNAS DE MADERA ALTAS Y GRUESAS QUE ENTREGAN ESPACIOS AMPLIOS



6.- TIPOLOGIAS DE TEMPLOS BUDISTAS

SEGÚN SU USO Y ACTIVIDAD QUE SE REALICE ES LA DISTRIBUCION DE LOS FELIGRES Y EL MONJE . (CEREMONIAS RELIGIOSAS, MEDITACION, ORACION INDIVIDUAL, OTRAS)

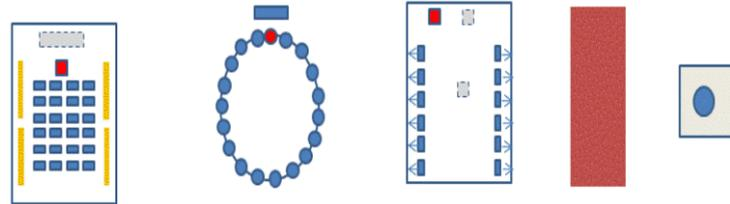

7.- GRUTA DE SEOKGURAM

EJEMPLO DONDE SE OBSERVA LAS 3 INSTANCIAS EN QUE SE LLEVA LA PEREGRINACION EN UN TEMPLO BUDISTA , PARA ENTRAR EN ESTADO DE MEDITACION



8.- TEMPLO BUDISTA THAI

CREACION DE UN TEMPLO BUDISTA EN EL MENOR ESPACIO POSIBLE , CON UNA RELACION DEL ENTORNO



9.- IGLESIA BUDISTA DE AMERICA

ANALISIS PROGRAMATICO Y RELACION FUNCIONAL DE AREAS PUBLICAS Y PRIVADAS Y A SU VEZ CIRCULACIONES EN RELACION CON EL TEMPLO



10.- IGLESIA CATOLICA

ESTE CASO MUESTRA A UNA IGLESIA , CUYO TEMPLO ES UTILIZADO COMO SALON MULTIUSO , CON EL ALTAR COMO ESCENARIO Y EL MISMO MOBILIARIO QUE SE OCUPA EN LAS CEREMONIAS RELIGIOSAS



12.- IGLESIA BUDISTA DE TORONTO

USO DE ALTURAS E ILUMINACION DE ESPACIOS COMO FUENTE DE ORIENTACION DE LOS PEREGRINOS , ESPACIOS DE CULTO MAYORMENTE HERMETICOS Y CON LUZ ZENITAL PARA FAVORECER CONCENTRACION Y MEDITACION DE LOS FIELES



RESUMEN ANALISIS CASOS Y SU USO EN EL PROYECTO

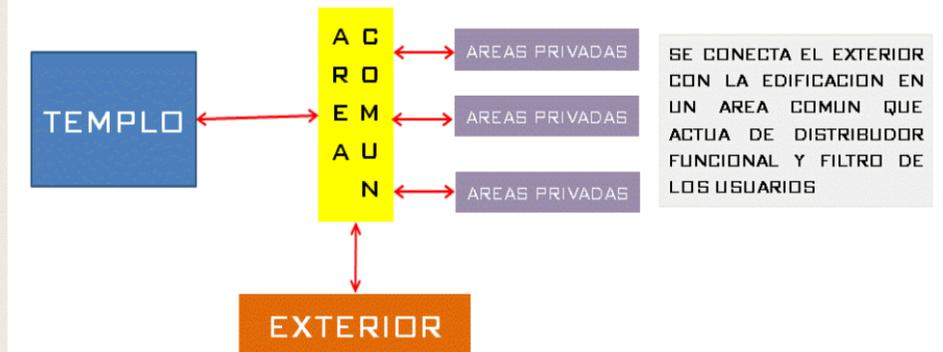

EL ESPACIO DEL TEMPLO PERMITE LA POSIBILIDAD DE SER USADO COMO SALA MULTIUSO , YA QUE NO PRESENTA UN CARÁCTER UNICAMENTE DE CULTO EN LOS TEMPLOS E IGLESIAS BUDISTAS DE LA ACTUALIDAD

SU MATERIALIDAD SERÁ PRINCIPALMENTE LA MADERA, LA PIEDRA (COMO REVESTIMIENTO DEL VOLUMEN , NO SIENDO NECESARIO COMO REVESTIMIENTO INTERIOR DEL TEMPLO) Y EL METAL .

ILUMINACION PREFERENTEMENTE ZENITAL PARA NO DISTRAER LA MEDITACION , ACUSTICA QUE NO GENERE GRAN REVERVERANCIA INTERNA.

COLORES CLAROS PARA OBTENER ESPACIOS ILUMINADOS

PLANIMETRIAS

DETECCION DE LA PROBLEMÁTICA

AREA TEMATICA

REUNION Y CULTO

PROYECTO

TEMPLO BUDISTA Y AREA REUNION

PROBLEMÁTICA

FALTA DE ESPACIO PARA PROFESAR EL BUDISMO POR PARTE DE LA COLONIA COREANA Y BUSQUEDA DE LUGAR DE ENCUENTRO

ANALISIS USUARIOS

COREANOS QUE TRABAJAN EN EL SECTOR DE PATRONATO Y EN LAS INDUSTRIAS TEXTILES DE LA AVENIDA INDEPENDENCIA.

ADEMAS LOS QUE ACCEDEN POR MEDIO DEL METRO

COREANOS RESIDENTES	2.027
NACIDOS EN CHILE Y DESCENDIENTES	864
NACIDOS FUERA DE CHILE	1.163

Fuente CENSO 2002

DEL TOTAL DE COREANOS , ESTOS SE DISTRIBUYEN PRINCIPALMENTE EN LAS CIUDADES DE SANTIAGO (65%), PUERTO MONTT (10 %) E IQUIQUE (18%).

EL 81% SE DEDICA AL COMERCIO (PRINCIPALMENTE EN PATRONATO E IMPORTACIONES DE PRODUCTOS COREANOS) Y EN MENOR MEDIDA A LA ACTIVIDAD EMPRESARIAL Y LA EDUCACIÓN)

RELIGIÓN EN LOS COREANOS

CRISTIANOS 55,10% (PROTESTANTES 34,5%, CATÓLICOS ROMANOS 20,6%),
BUDISTAS 43,0%, OTRAS 1,9%.



ESTRATEGIA

•AJUSTARSE A LA MORFOLOGIA DEL TERRENO

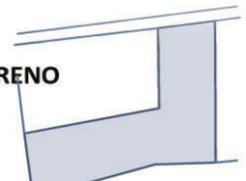

•PUNTO DE ENCUENTRO

•INSERTO EN LA TRAMA URBANA
•TERRENO ENTRE MEDIANEROS

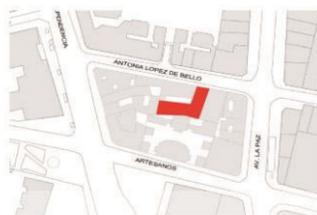

•USO NORMATIVA DE ACUERDO AL ESTUDIO DE CABIDA



DEFINICION OBJETIVO PROYECTUAL

PROPUESTA DE CREACION DE UN TEMPLO BUDISTA , QUE ALBERGUE UN LUGAR DE ENCUENTRO PARA LOS COREANOS PROFESANTES

RECONOCIMIENTO DEL ENTORNO

- CERCANO A SITIOS DE TRABAJO DE LOS COREANOS
- VIAS CONECTORAS A AMBOS BARRIOS QUE RODEAN EL TERRENO
- BUENA ACCESIBILIDAD(CERCANIA A AV. LA PAZ, AV. INDEPENDENCIA Y METRO CAL Y CANTO (L2)

PARTIDO GENERAL

•RECORRIDO UNIFICADOR

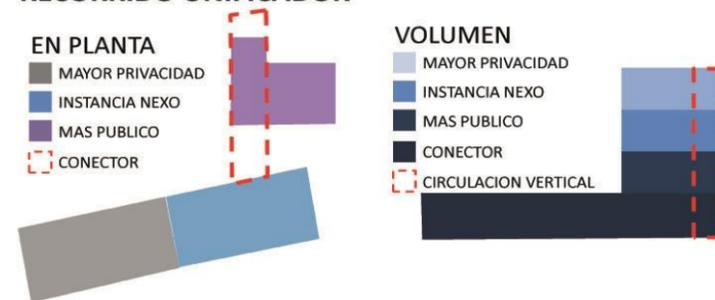

•CIRCULACIONES

SE CONFIGURA UN EJE DISTRIBUIDOR DESDE EL ACCESO , EL CUAL CONDUCE HACIA EL TEMPLO Y UN EJE VERTICAL QUE SURTE AREAS PUBLICAS Y PRIVADAS EN EL VOLUMEN DE ALTURA MAYOR

•ACCESIBILIDAD

TANTO LOS PEATONES COMO LOS VEHICULOS ENTRAN POR EL MISMO SECTOR YA QUE EL TERRENO CUENTA CON SOLO 1 COSTADO QUE ENFRENTA VIAS

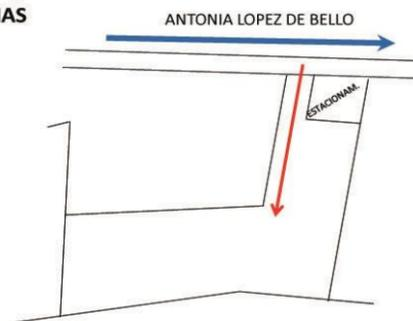

•ILUMINACION

SE PROPONE JUGAR CON LA ILUMINACION A LO LARGO DEL RECORRIDO PARA DE ESTA FORMA DARLE SENSACIONES A CADA INSTANCIA

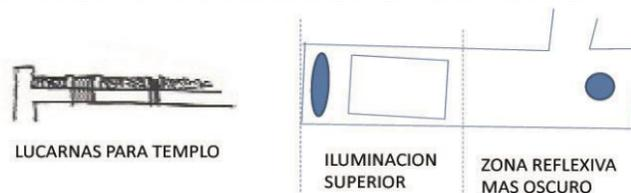

LAMINA DE ANTECEDENTES

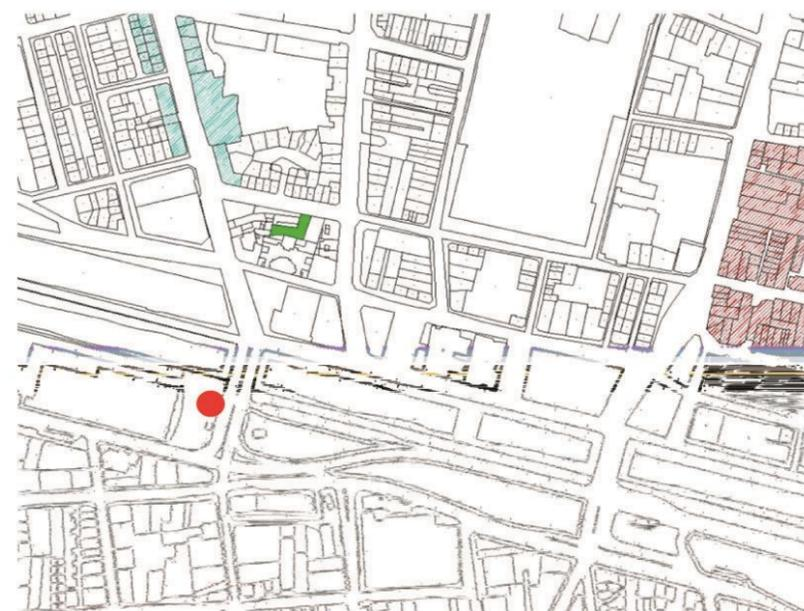

BARRIO PATRONATO INDEPENDENCIA (ZONA TEXTIL) TERRENO PROYECTO
ESTACION METRO CAL Y CANTO (LINEA 2)

ESTUDIO CABIDA

60% OCUP. SUELO = 310,1 M²

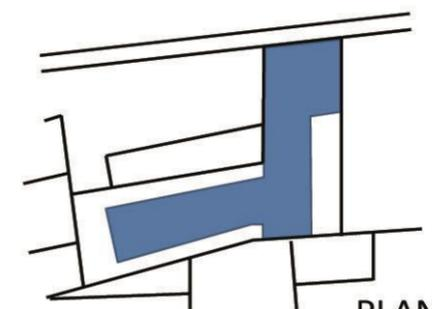
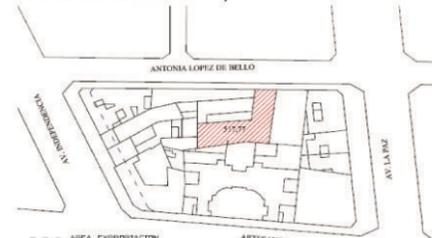

PLANTA

TOTAL EDIFICADO

ESTUDIO CABIDA 815,6 M.



CORTES TRANSVERSALES

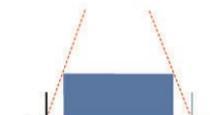

CORTE LONGITUDINAL

•PROTECCION ACUSTICA

SE APROVECHA QUE EL TERRENO TIENE UN BOLSON , EL CUAL AL ESTAR RODEADO POR EDIFICACIONES PERMITE AISLAR ACUSTICAMENTE AL TEMPLO

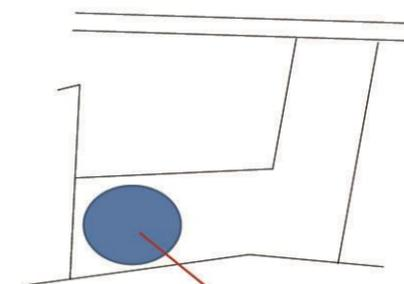

BOLSON ACUSTICO AREA MAS PROTEGIDA PARA EL TEMPLO

OTRA MEDIDA QUE PERMITE UN MAYOR CONTROL ACUSTICO ES EL SEMIENTERRAMIENTO DEL VOLUMEN



ESCENARIO DE GESTION

- IGLESIA BUDISTA WON DE COREA, PLAN DE DESARROLLO DE LA RELIGION, APORTA CON U\$ 400.000
- ALIANZA CON CAMARA DE COMERCIO COREANA- CHILENA APORTA U\$ 200.000.-
- APORTE VOLUNTARIO COLONIA COREANA EN CHILE APROXIMADO \$ 200.000.000.-

ITEM	VALOR
TERRENO	87.456.615 (4080 UF)
DEMOLICION	25.000.000 (incluye retiro escombros y desratización)
CONSTRUCCION	233.116.500 (667 M ²)
TRAMITES MUNICIPALES	2.344.515
IMPLEMENTACION	46.322.370
TOTAL	394.240.000



PLANO EMPLAZAMIENTO 1/1000

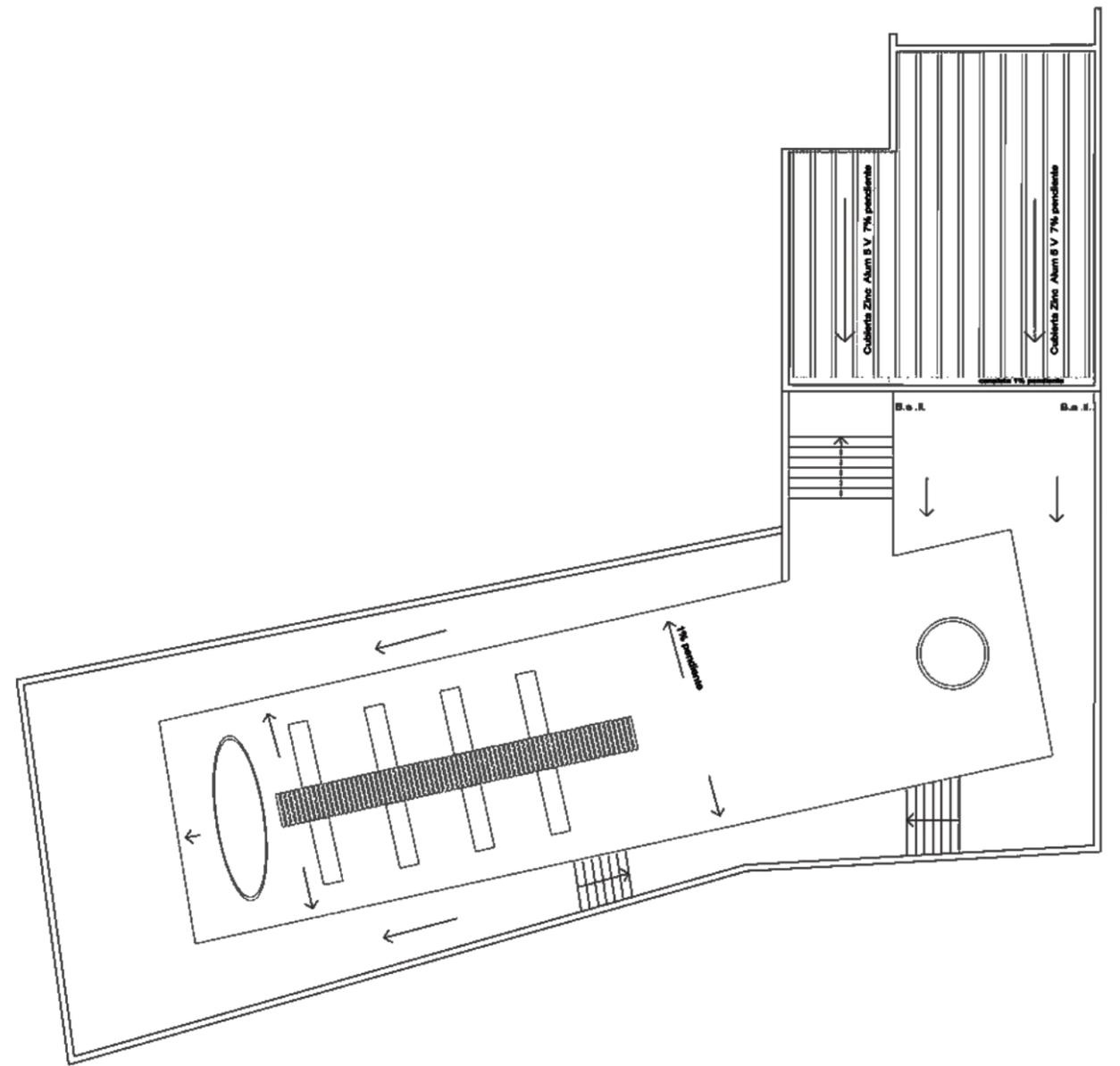

PLANTA CUBIERTAS 1/200



ANTONIA LOPEZ DE BELLO

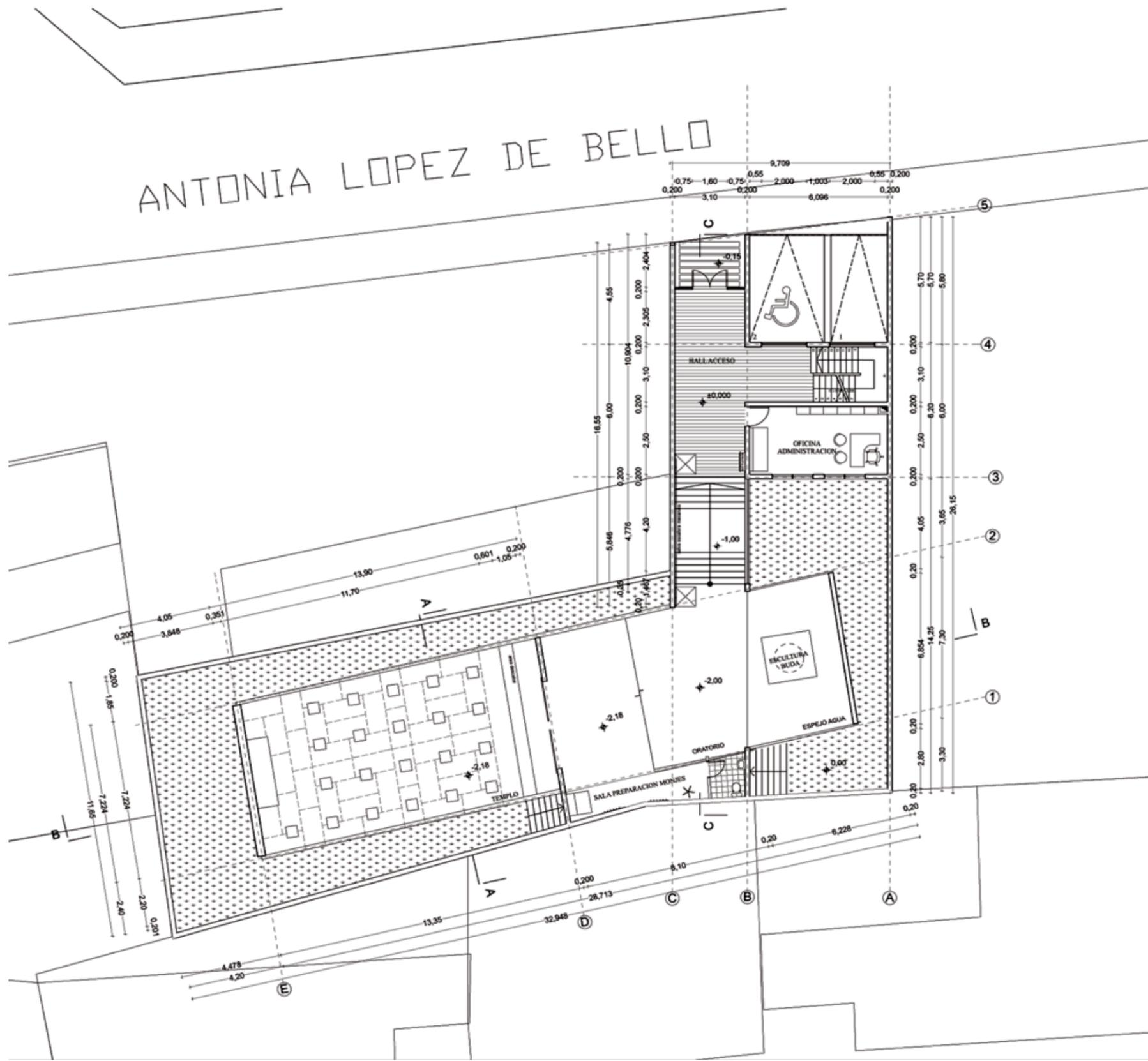

PLANTA PRIMER PISO 1/200

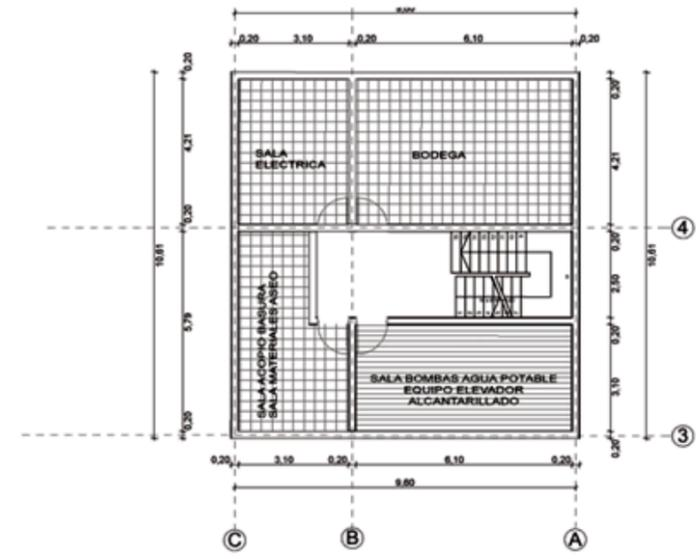

PLANTA SUBTERRANEO 1/200

NORMATIVA SECTOR
 ZONA UE2, EM
 USOS PERMITIDOS : COMERCIAL MINORISTA, SALUD, EDUCACIÓN, CULTO , SEGURIDAD, CULTURA, SOCIAL, DEPORTIVO Y VIVIENDA
 DENSIDAD MÁX.. 1000 HAB / HA.
 COEFICIENTE CONSTRUCTIBILIDAD : SEGUN RASANTE
 OCUPACIÓN DE SUELO : 60% EN 1º PISO
 FRENTE PREDIAL MÍNIMO :12 METROS
 SUPERFICIE PREDIAL MÍNIMA 600 MTS²
 CONSTRUCCIÓN
 AISLADA ALTURA MÁXIMA 19 MTS.
 CONTINUA ALTURA MÁXIMA 14 MTS.
 ADOSAMIENTO : SEGÚN O.G.U.C.
 RASANTE Y DISTANCIAMIENTO : ART. 2.6.3. O.G.U.C

TERRENO 517,77 M².
 MAXIMO CONSTRUIDO 1º PISO = 310,66 M²

CUADRO SUPERFICIE	
SUPERFICIE PREDIAL =	517,7 M ²
SUPERFICIE CONSTRUIDA =	720.29 M ²
1º PISO =	295.7 M ²
2º PISO =	99.8 M ²
3º PISO =	99.8 M ²
4º PISO =	91.1 M ²
TOTAL =	586.4 M ²
SUPERFICIE CONSTRUIDA NO HABITABLE =	133.89 M ²
SUPERFICIE INTERVENIDA EN EXTERIORES=	212.05 M ²
USUARIOS ESTIMADOS =	30 PERSONAS

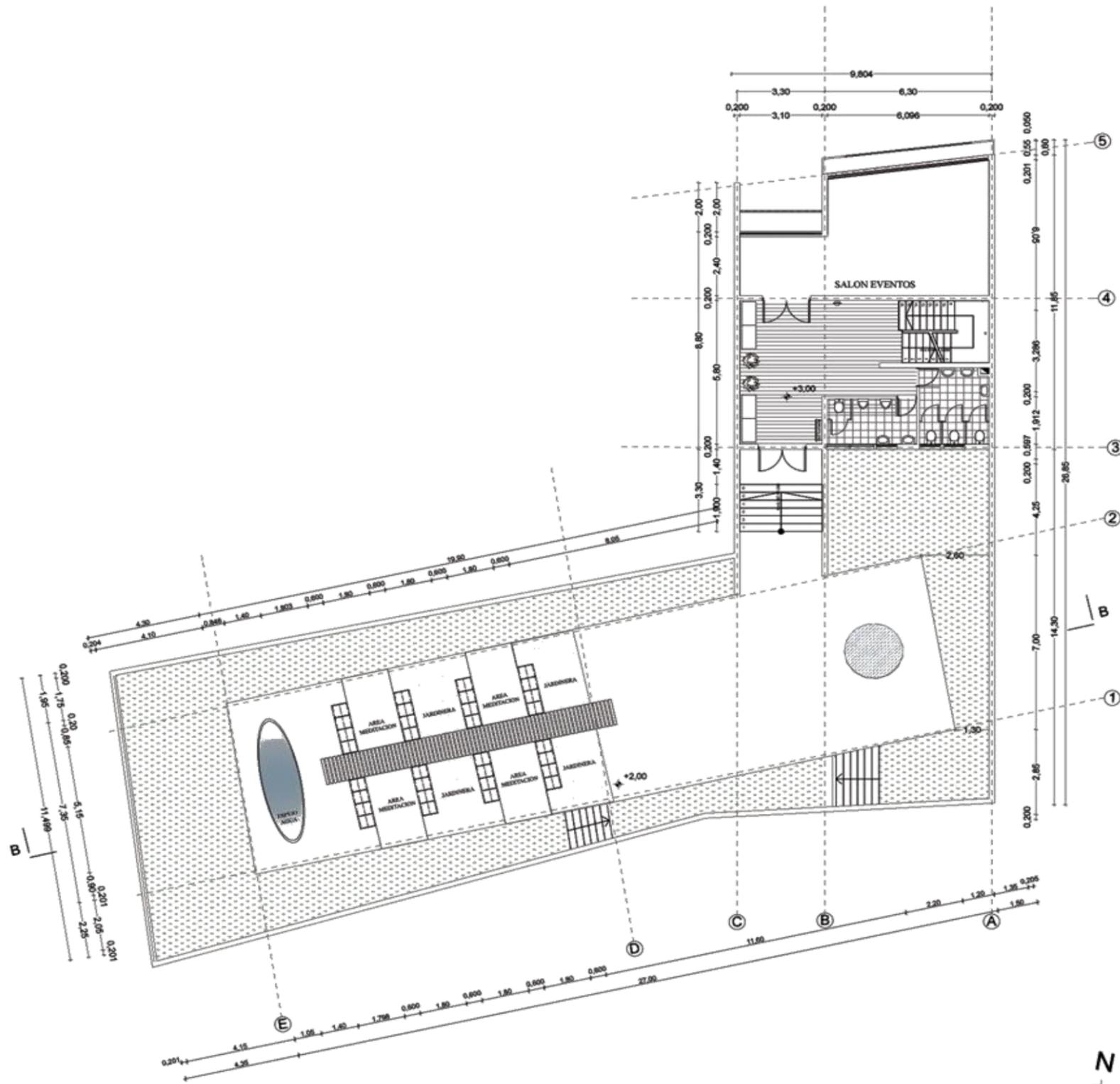

PLANTA SEGUNDO PISO 1/200

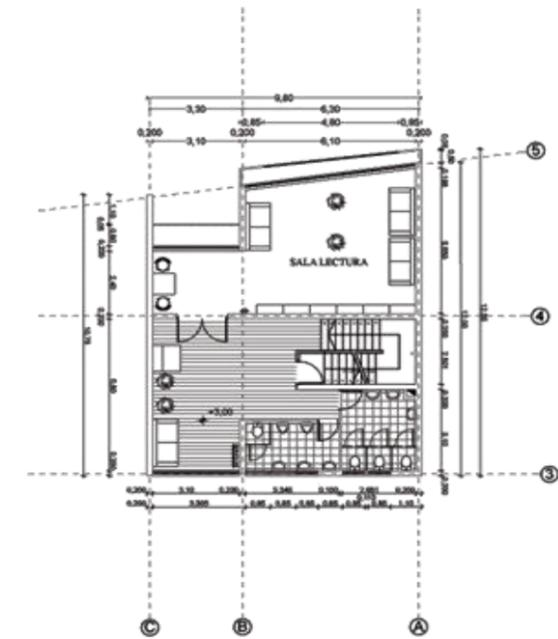

PLANTA TERCER PISO 1/200

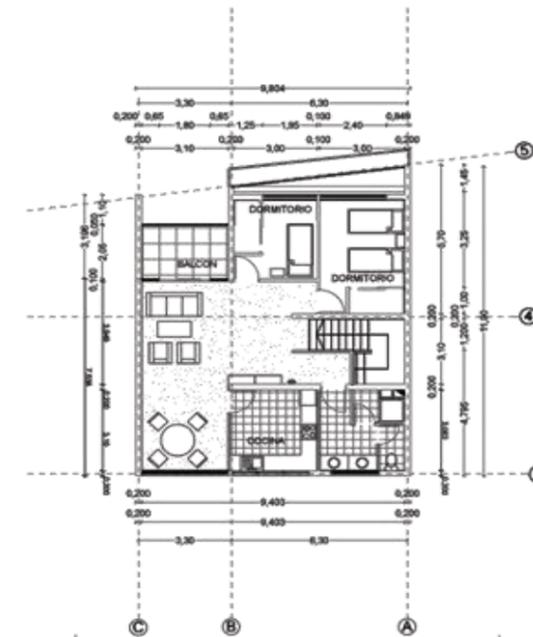

PLANTA CUARTO PISO 1/200

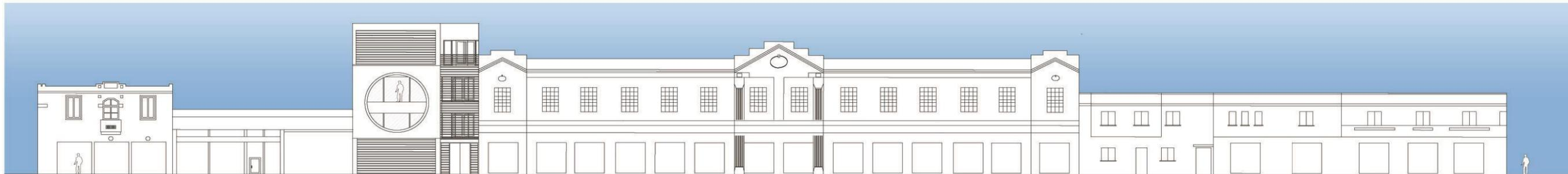

ELEVACION ENTORNO

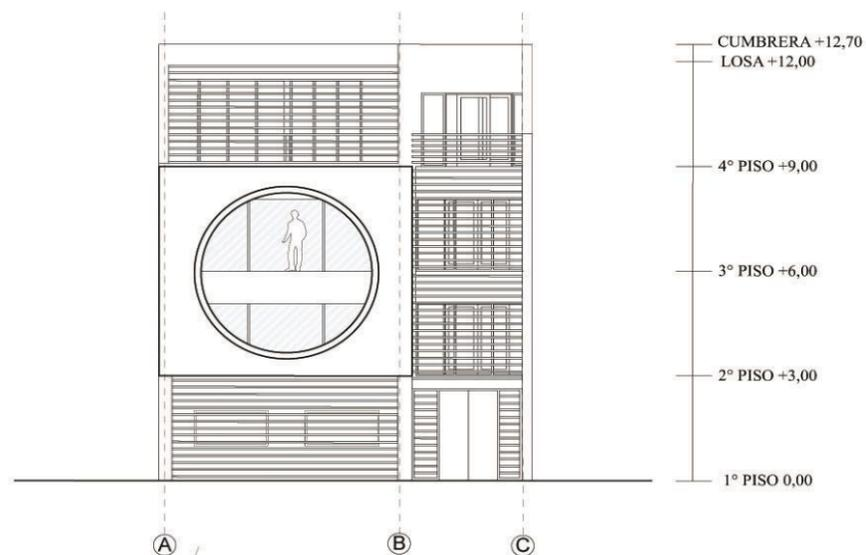

ELEVACION FACHADA

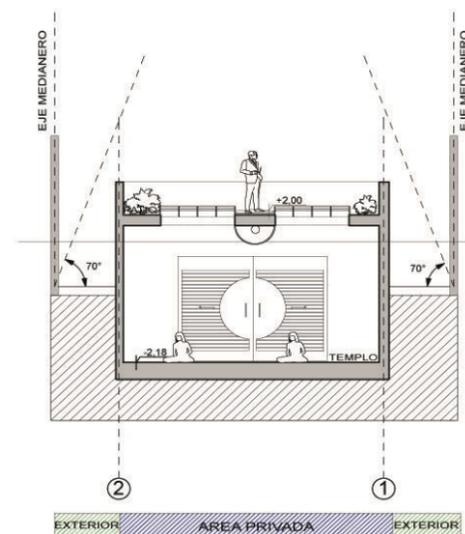

CORTE A - A

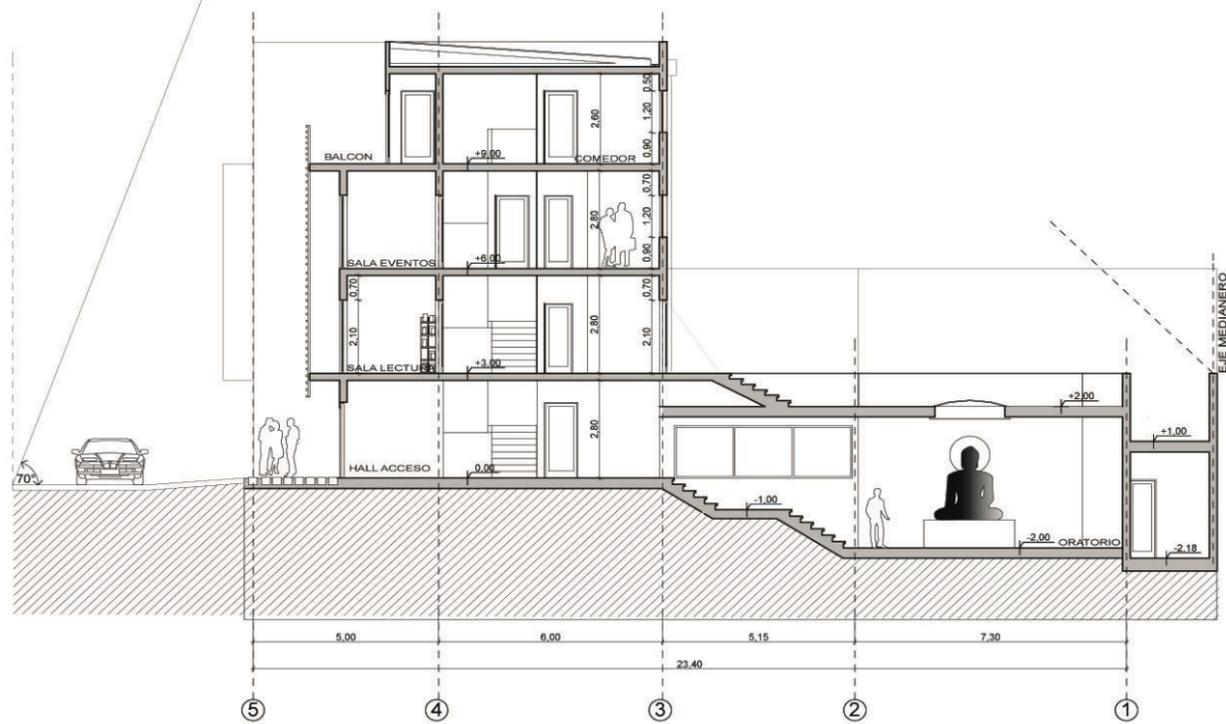

CORTE C - C

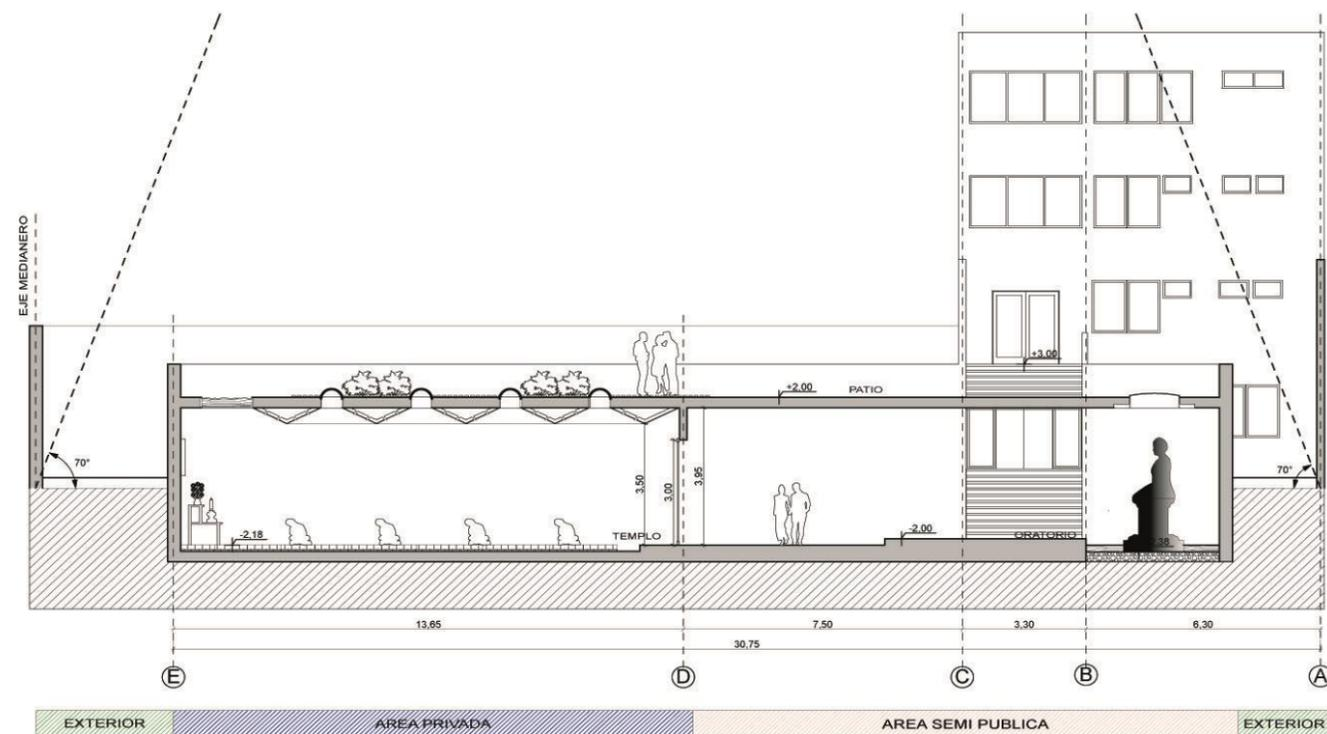

CORTE B - B



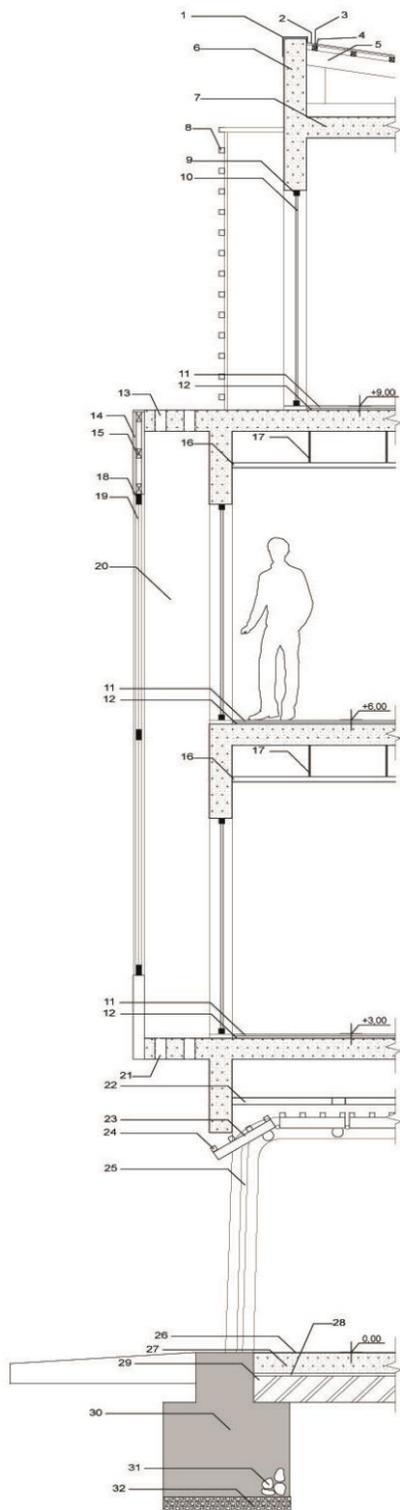

CORTE ESCANTILLON FACHADA

- SIMBOLOGIA**
- 1 FORRO Fe GALVANIZADO 0,8 MM.
 - 2 TEJA ASFALTICA NEGRA
 - 3 PLANCHA MADERA OSB CLAVADA
 - 4 LISTON MADERA PINO
 - 5 CERCHA MADERA 2" X 5"
 - 6 MURO H.A. DOSIFICACION Y ENFIERRADURA SEGUN CALCULO
 - 7 LOSA H.A. 200 MM.
 - 8 ESTRUCTURA CELOSIA MADERA 1" x 1"
 - 9 MARCO ALUMINIO ANODIZADO CAFE
 - 10 VENTANAL VIDRIO IMPORTADO 8 MM. CON UN 80% MINIMO DE TRANSPARENCIA
 - 11 PISO FLOTANTE COLOR ALERCE 8MM. TRANSITO MEDIANO
 - 12 NIVELADOR PISO ESPUMA COMPRIMIDA
 - 13 VENTILACION FORZADA ELEMENTO SALIENTE
 - 14 CHAPA MATERIAL PETREO RECONSTITUIDO SUJETO CON PERNOS EXPANSORES AUTOPERFORANTES
 - 15 BASTIDOR METALICO
 - 16 CIELO FALSO CON PERFILERIA DE ALUMINIO PARA ENSAMBLE
 - 17 SOPORTE CIELO FALSO
 - 18 MARCO ALUMINIO ANODIZADO SIN PIGMENTAR
 - 19 VIDRO TERMOPANEL 10 MM. ESPESOR
 - 20 CAMARA DE AIRE (CONTROL TERMICO)
 - 21 VENTILACION FORZADA ELEMENTO SALIENTE
 - 22 RIEL SUPERIOR PUERTA AUTOMATICA
 - 23 BASTIDOR METALICO ENRIELADO
 - 24 CELOSIA MADERA 1" X 1" BARNIZADA POR LAS 4 CARAS
 - 25 RIEL LATERAL PUERTA ACCESO VEHICULAR
 - 26 PAVIMENTO AFINADO 1% PENDIENTE
 - 27 LOSA H.A.
 - 28 FILM POLIETILENO
 - 29 TERRENO COMPACTADO
 - 30 ZAPATA H.A. SEGUN CALCULO
 - 31 20% BOLON DESPLAZADOR
 - 32 HORMIGON POBRE

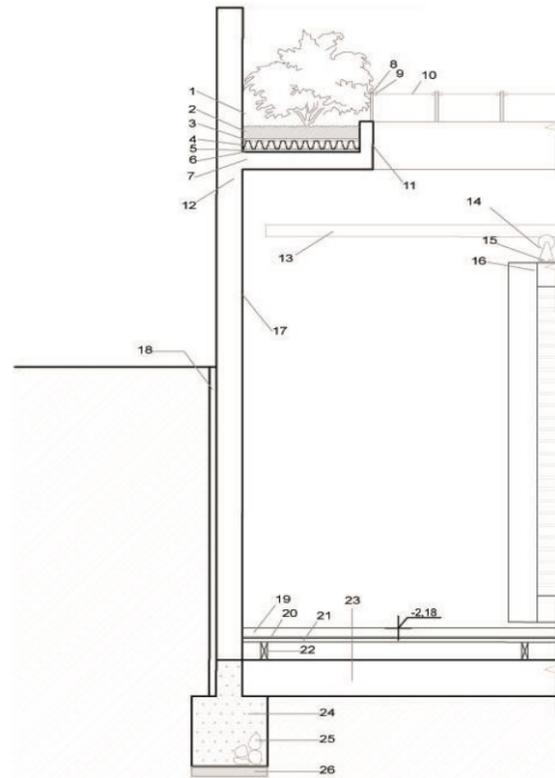

CORTE ESCANTILLON TEMPLO

- SIMBOLOGIA**
- 1 NIVEL DE VEGETACION
 - 2 CAPA SUSTRATO 10 CM.
 - 3 GRAVILLA DRENAJE
 - 4 CAPA DE DRENAJE Y ALJIBE
 - 5 CAPA PROTECTORA
 - 6 BARRERA ANTIRRAIZ
 - 7 LOSA H.A.
 - 8 ESTRUCTURA METALICA SOPORTE LUCARNA
 - 9 MARCO ALUMINIO CON GOMA SELLADORA
 - 10 LAMINA ACRILICO ALTA RESISTENCIA
 - 11 ESPEJO
 - 12 MURO H.A.
 - 13 RIEL ACERO PUERTA CORREDERA
 - 14 CARRO PUERTA CORREDERA
 - 15 PERNO SUJECION ESTRUCTURA CARRO
 - 16 HOJA PUERTA CORREDERA
 - 17 PINTURA MUROS BLANCA
 - 18 PLANCHA POLIESTIRENO EXPANDIDO DE ALTA RESISTENCIA
 - 19 TATAMI
 - 20 AISLANTE TERMICO 10 MM.
 - 21 PLANCHA MADERA OSB 11 MM.
 - 22 ENVIGADO PISO MADERA 2" x 6"
 - 23 VIGA DE AMARRE H.A.
 - 24 POYO FUNDACION H.A.
 - 25 20% BOLON DESPLAZADOR
 - 26 HORMIGON POBRE / EMPLANTILLADO

TIPOLOGIA PAVIMENTO TEMPLO
ESCALA 1/20

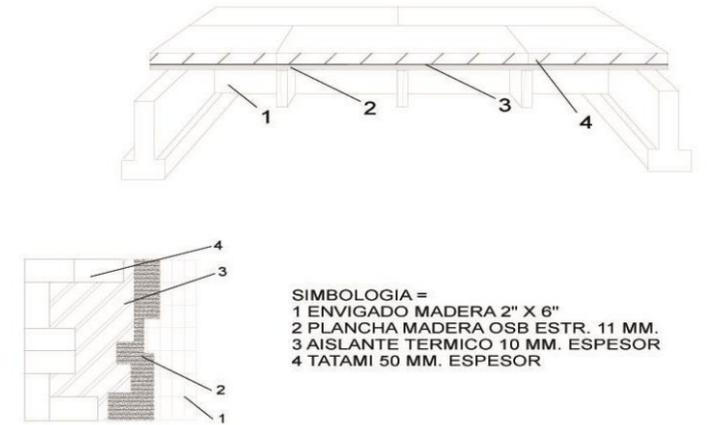

- SIMBOLOGIA =**
- 1 ENVIGADO MADERA 2" X 6"
 - 2 PLANCHA MADERA OSB ESTR. 11 MM.
 - 3 AISLANTE TERMICO 10 MM. ESPESOR
 - 4 TATAMI 50 MM. ESPESOR

SISTEMA CIERRO AREA ESTACIONAMIENTOS
ESCALA 1/20

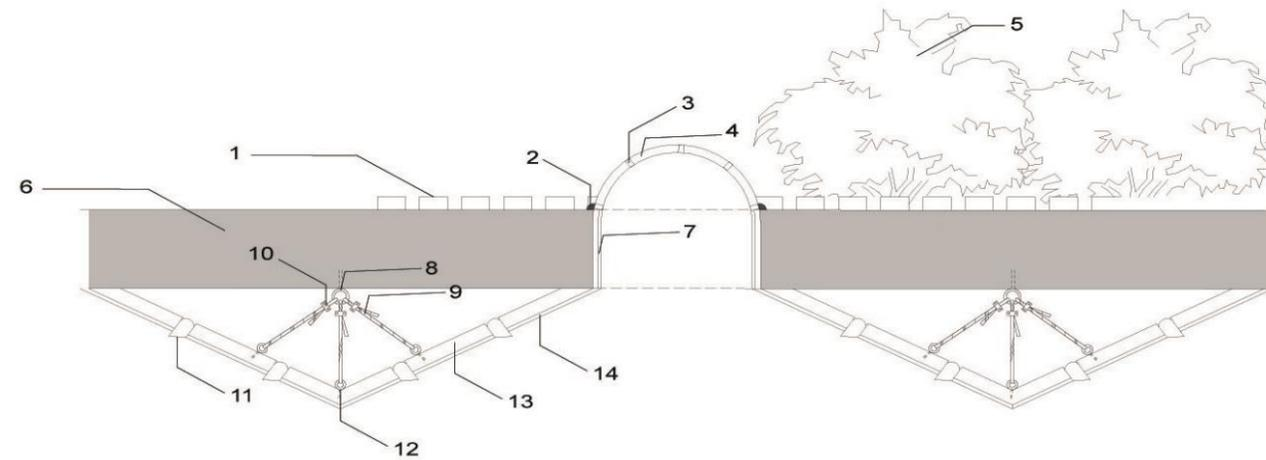
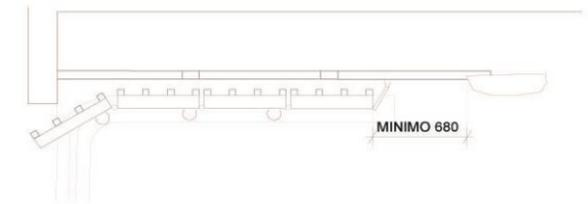

DETALLE LUCARNAS

- SIMBOLOGIA**
- 1 LISTON MADERA 1" x 4" CEPILLADO , BARNIZ CAOBA
 - 2 SELLADO GOMA
 - 3 MARCO ALUMINIO ANODIZADO CON SELLO DE GOMA
 - 4 LAMINA ACRILICO TRANSPARENTE ALTA RESISTENCIA
 - 5 VEGETACION DE BAJA ALTURA
 - 6 LOSA H.A.
 - 7 ESPEJO REFLECTANTE
 - 8 PERNO ANCLAJE A H.A.
 - 9 PIOLA ACERO
 - 10 GRAMPA SUJECION
 - 11 ILUMINACION APLIQUE EMPOTRADO , CON AMPOLLETA LED
 - 12 PERNO ANCLAJE METAL
 - 13 BASTIDOR METALICO , NO ESTRUCTURAL
 - 14 PLANCHA VOLCANITA 10 MM.

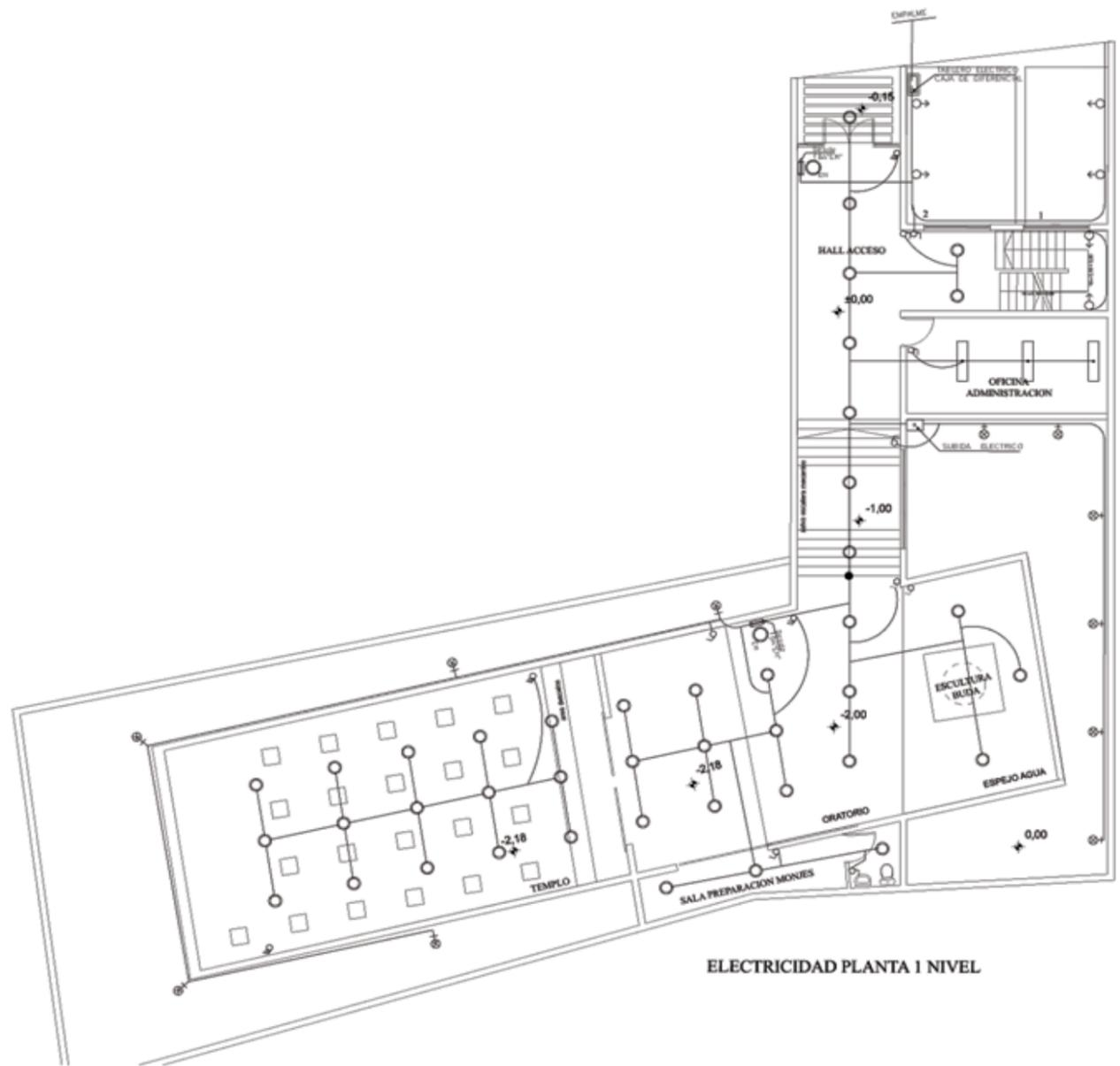

ELECTRICIDAD PLANTA 1 NIVEL

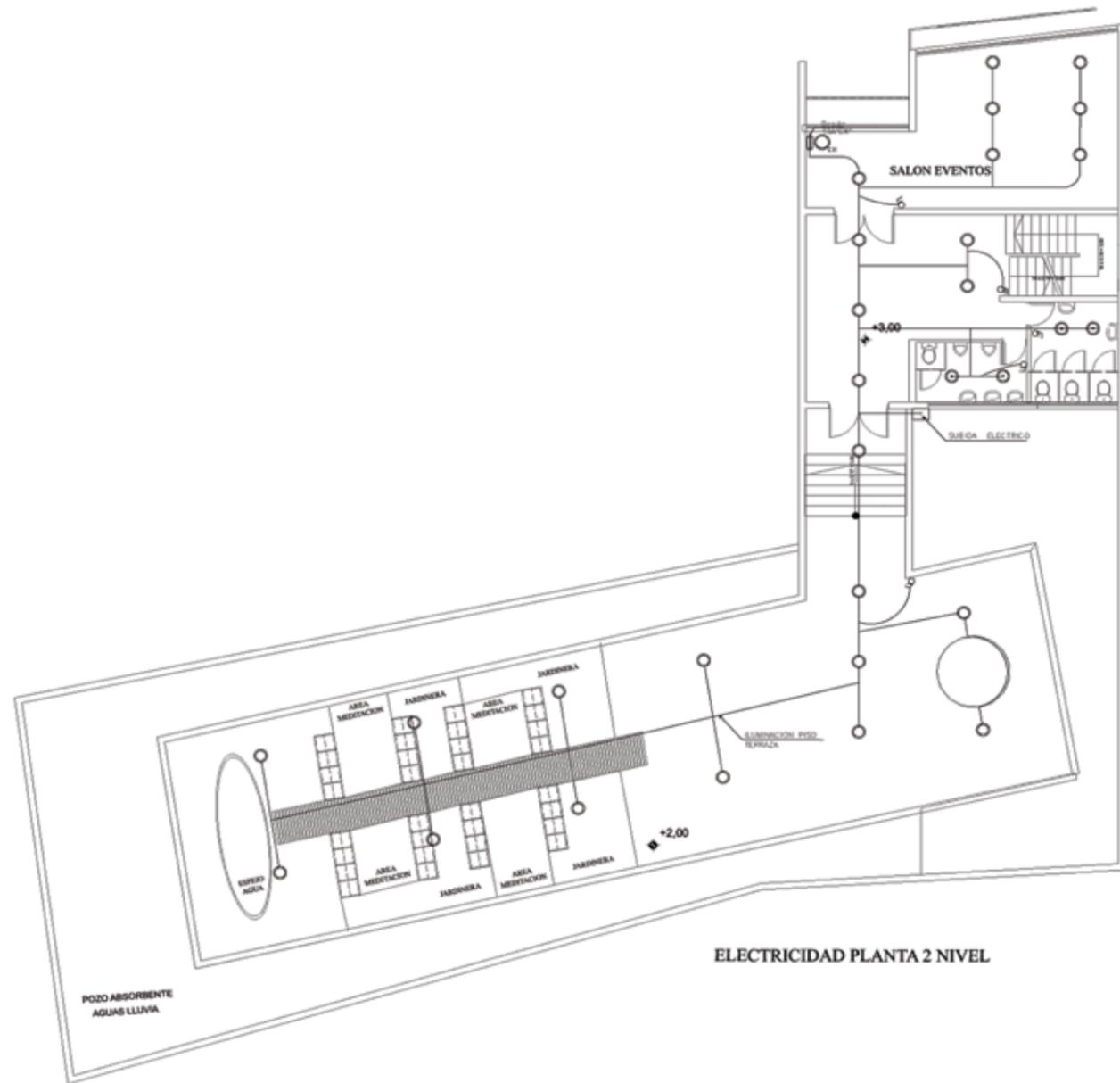

ELECTRICIDAD PLANTA 2 NIVEL

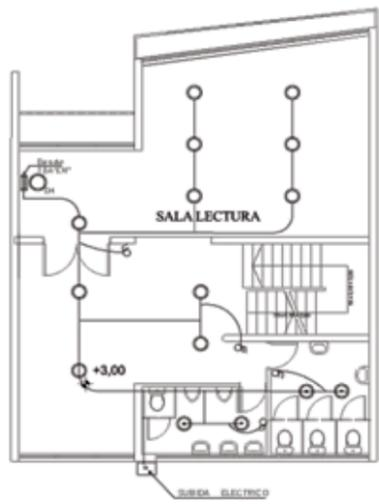

ELECTRICIDAD PLANTA 3 NIVEL

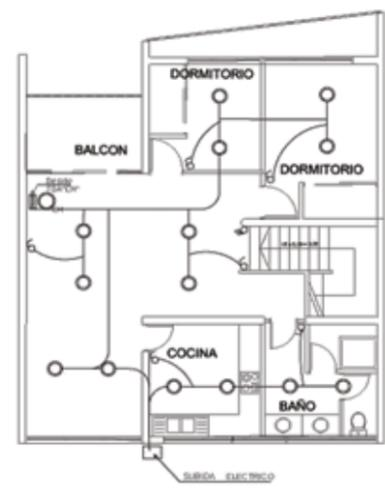

ELECTRICIDAD PLANTA 4 NIVEL

Simbología Alumbrado:

	EQUIPO EMERGENCIA AUTORENOVIANDOS 6W-65 CON 3HR5. DE AUTONOMIA 100 Lúmenes, H. 1,20m. (REF: LEGRAND Ref. 61313).		Equipo fluorescente 2 x 40W. Alta eficiencia, reflector facetado óptica anodizado brillante, difusor estable de estables entradas, equipo eléctrico compactado, montaje sobrepuesto. (Ref: ARC de ARC Electric; REF: 249 de SUD; C/ho. SUPERLUX serie de Luminotecnia).
	INTERRUPTOR SIMPLE 5/12, TAPA ANODADA, h= 1,5 mts. (REF: TICNO cda. 5081).		Face Downlight con Isopuro PIC 2-026L, vidrio de protección antigrafado, para embutir. (Ref: PLE TOP de ARC Electric).
	INTERRUPTOR DOBLE 5/15, TAPA ANODADA, h= 1,5 mts. (REF: TICNO cda. 2-5004).		Face iluminación mural, Dirección halógena 50W/12V, empuje dirigido. (Ref: Face Satélite de Luminotecnia, Hays-Arc de ARC Electric).
	CAJA DE DERIVACION PLASTICA Ø 5/8". (REF: TICNO cda. 303, cda. 303F para Fatique).		Aplicar luminaria exterior, globo polícarbonato, parafusos E-27, empotrado 100W, H.1,20m. (Ref: Aplique RMA de ARC Electric; Aplique BRISILLA de Luminotecnia).
	CABLEACION SISTEMA NORMAL.		Face Downlight con Isopuro PIC 1-026L, vidrio de protección antigrafado, para sobrepasar. (Ref: PL TOP de ARC Electric; Face sobrepuesto Luminotecnia).
	CABLEACION SISTEMA EMERGENCIA, CONECTADO A GRUPO ELECTROGENO.		

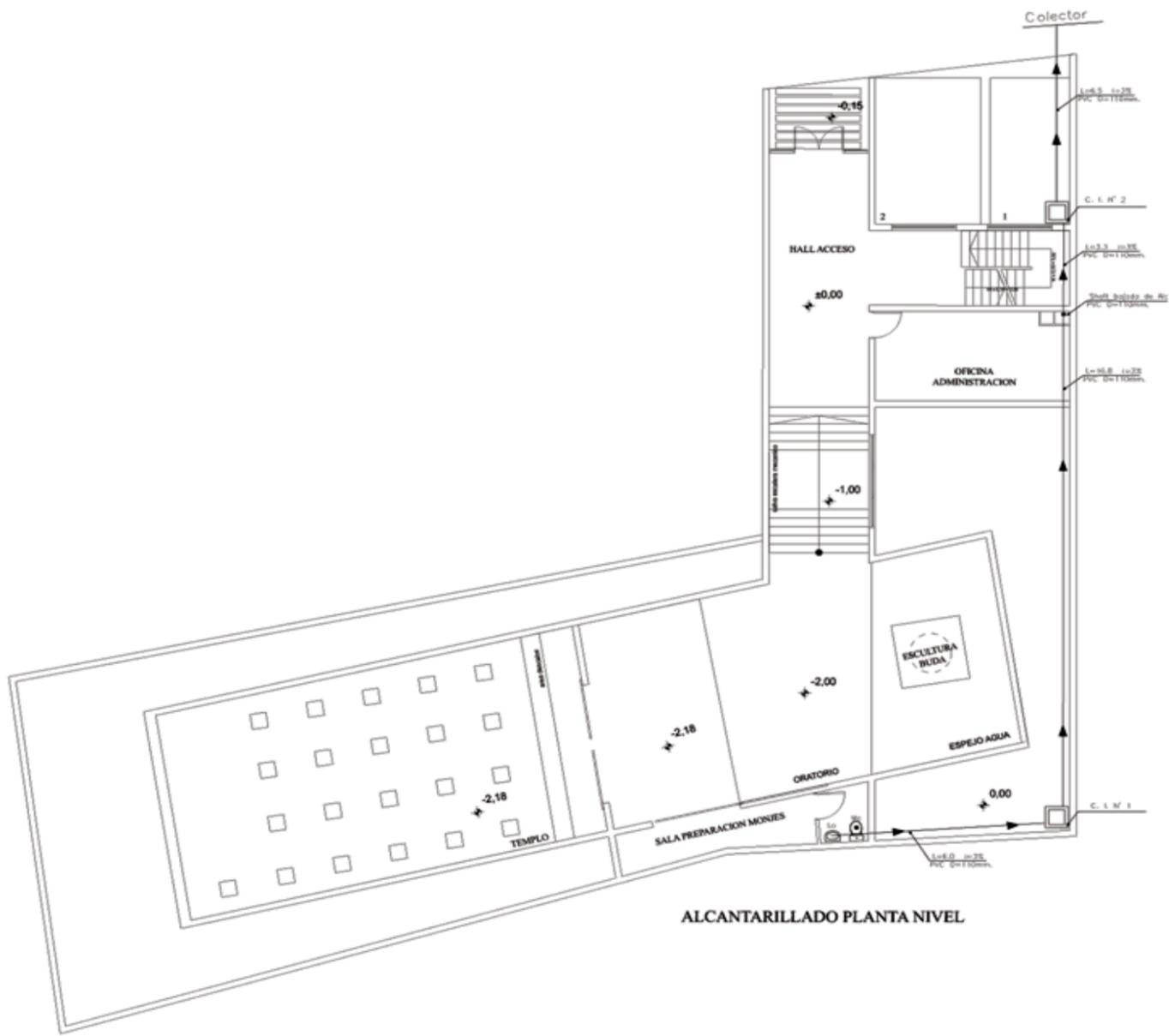

ALCANTARILLADO PLANTA NIVEL

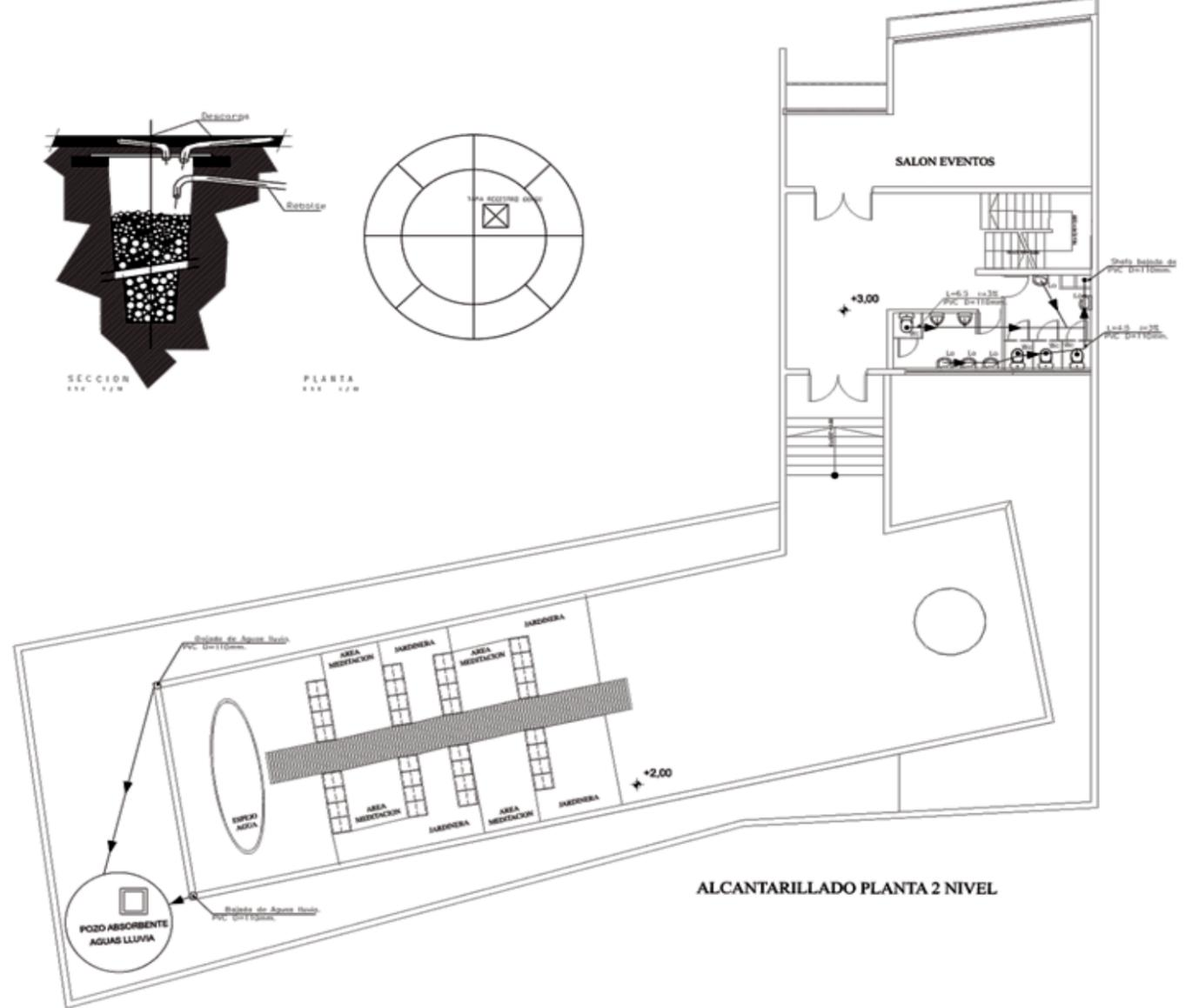

ALCANTARILLADO PLANTA 2 NIVEL

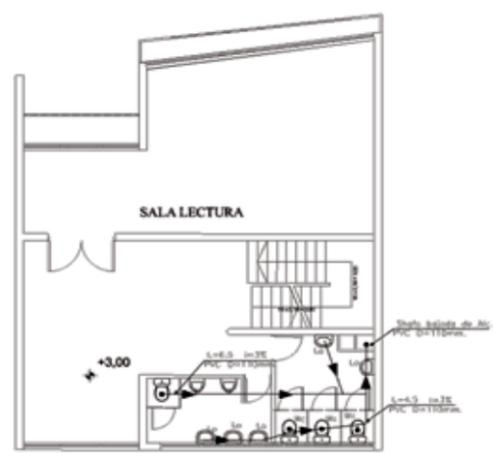

ALCANTARILLADO PLANTA 3 NIVEL

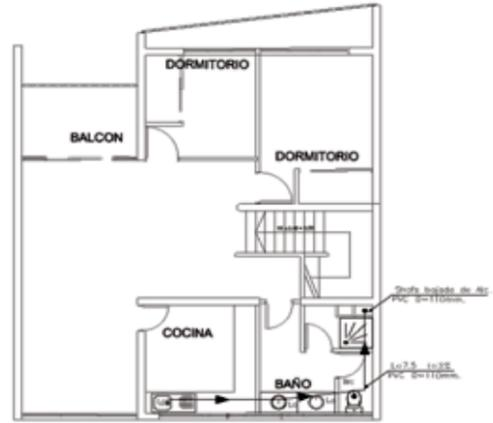

ALCANTARILLADO PLANTA 4 NIVEL

SIMBOLOGIA

SIMBOLOGIA ARTEFACTOS		SIMBOLOGIA ARTEFACTOS	
DIBUJO	NOMBRE	DIBUJO	NOMBRE
	W.C.		AGUA FRIA SUBE
	LAVA MANDS		GABINETE RED HUMEDA
	URINARIO		SPRINKLER
	DUCHA		CASERIA POR ARRIBA
	LAVAPLATOS SIMPLE		PROYECCION SHAFT
	LLAVE DE PASO		M.A.P. Medidor Agua Potable 50mm

DETALLE M.A.P. 50mm.

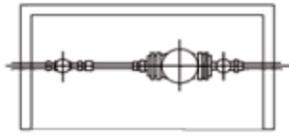

PLANTA
E.S.C. 1/50

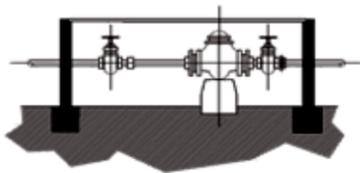

ELEVACION
E.S.C. 1/50

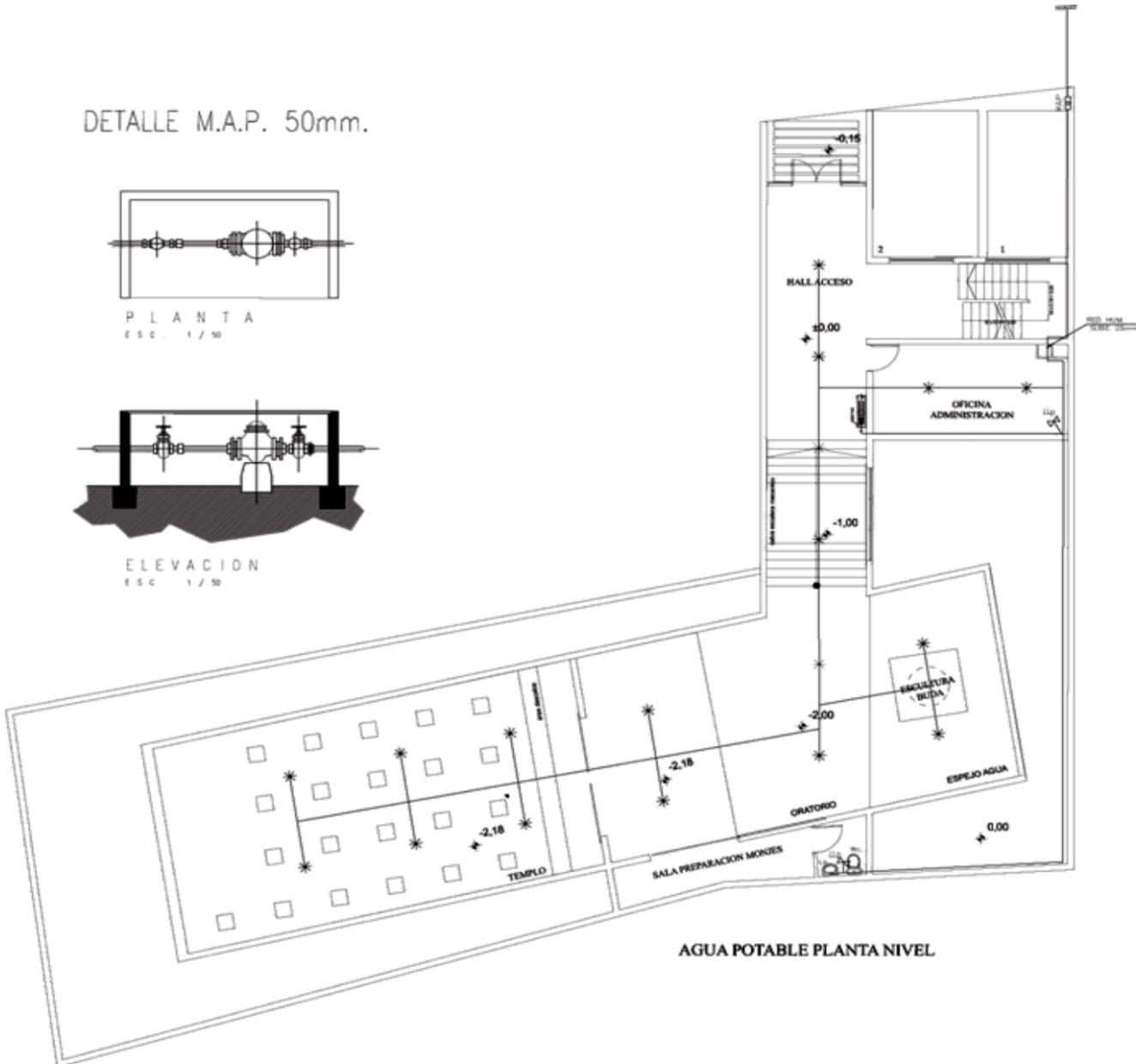

AGUA POTABLE PLANTA NIVEL

SIMBOLOGIA ARTEFACTOS		SIMBOLOGIA ARTEFACTOS	
DISUJO	NOMBRE	DISUJO	NOMBRE
	W.C.		AGUA FRÍA SUBE
	LAVA MANOS		GABINETE RED HUMEDA
	URINARIO		SPRINKLER
	DUCHA		CARERA POR ARRIBA
	LAVAFRATOS SIMPLE		PROYECCION SHAFT
	LLAVE DE PASO		M.A.P. Medidor Agua Potable 50mm

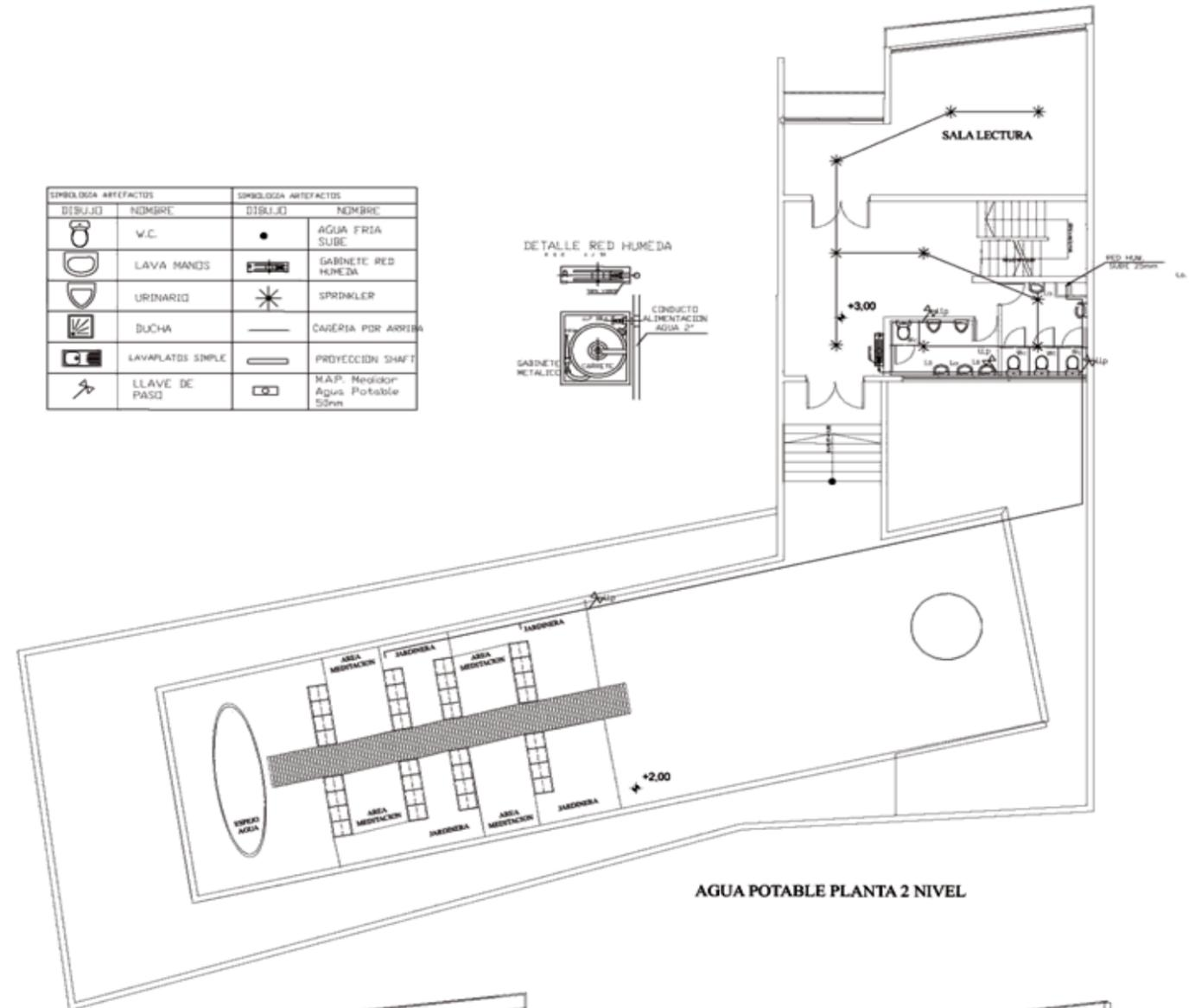
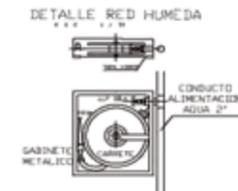

AGUA POTABLE PLANTA 2 NIVEL

ESQUEMA DE AGUAS SERVIDAS Y BOMBAS SUMERGIDAS

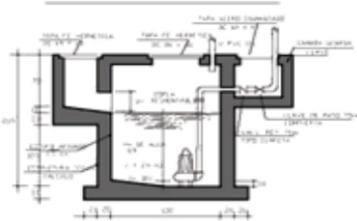

SECCION
E.S.C. 1/50

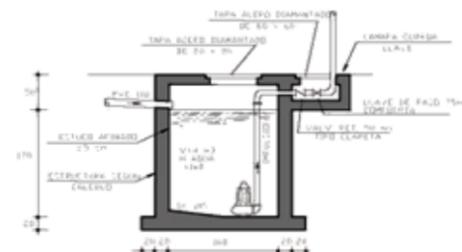

SECCION
E.S.C. 1/50

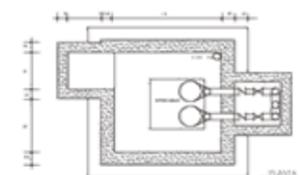

PLANTA
E.S.C. 1/50

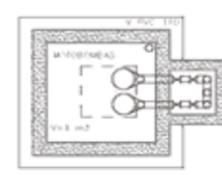

PLANTA

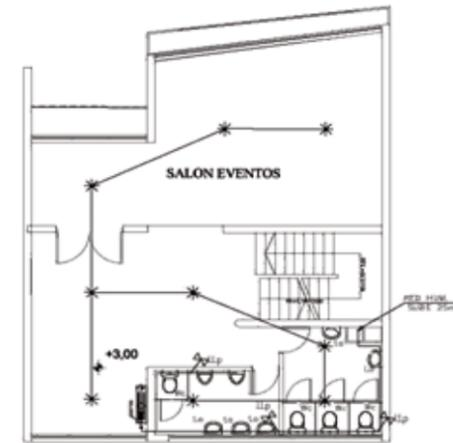

AGUA POTABLE PLANTA 3 NIVEL

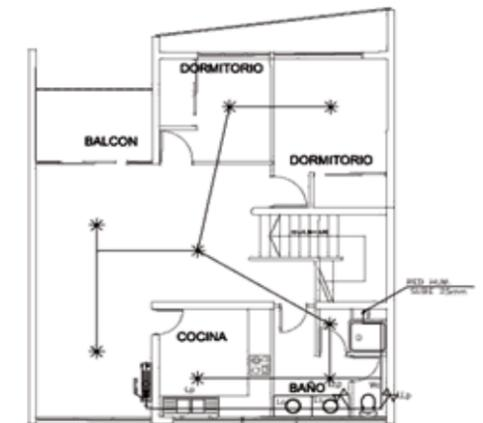

AGUA POTABLE PLANTA 4 NIVEL

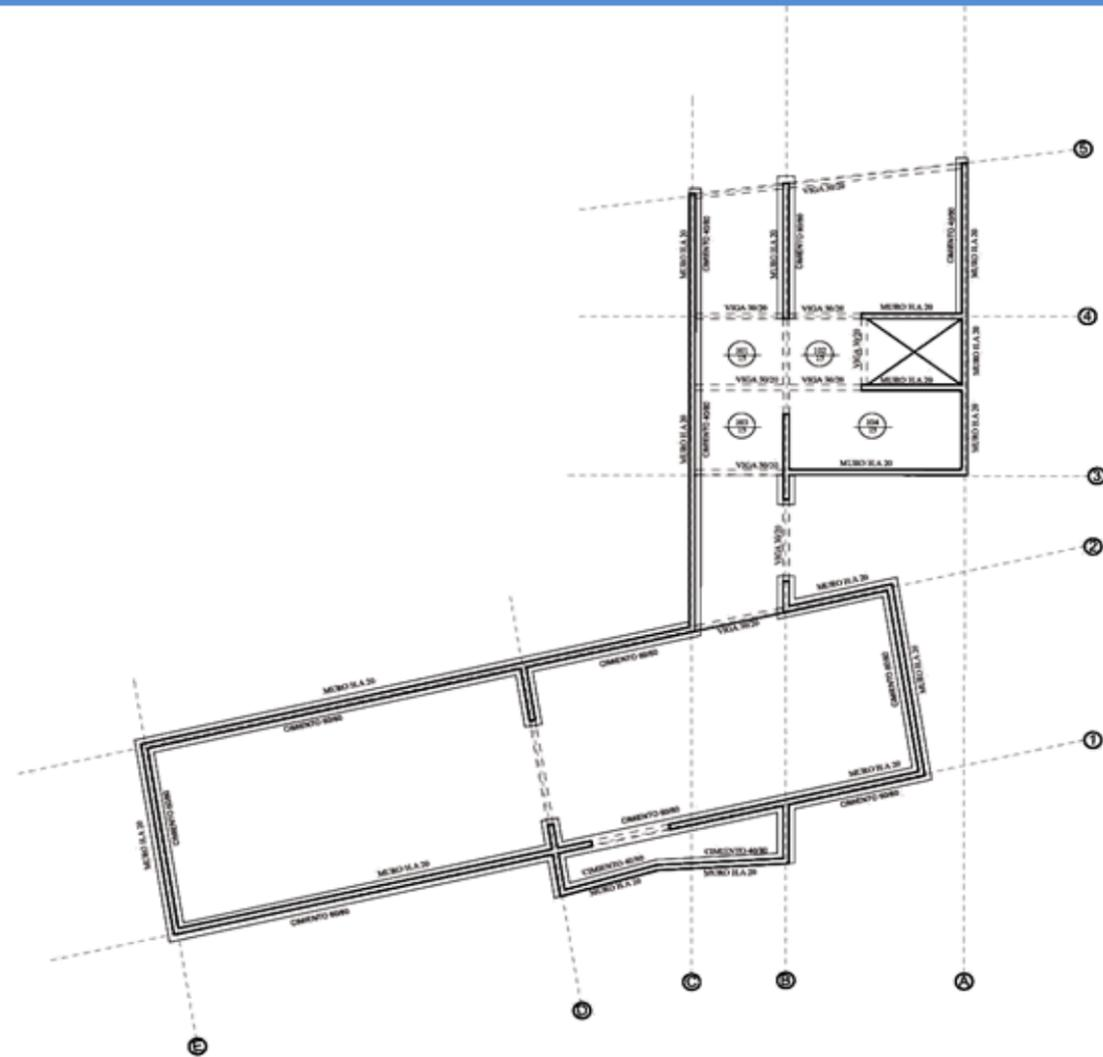

ESTRUCTURA PLANTA 1 NIVEL

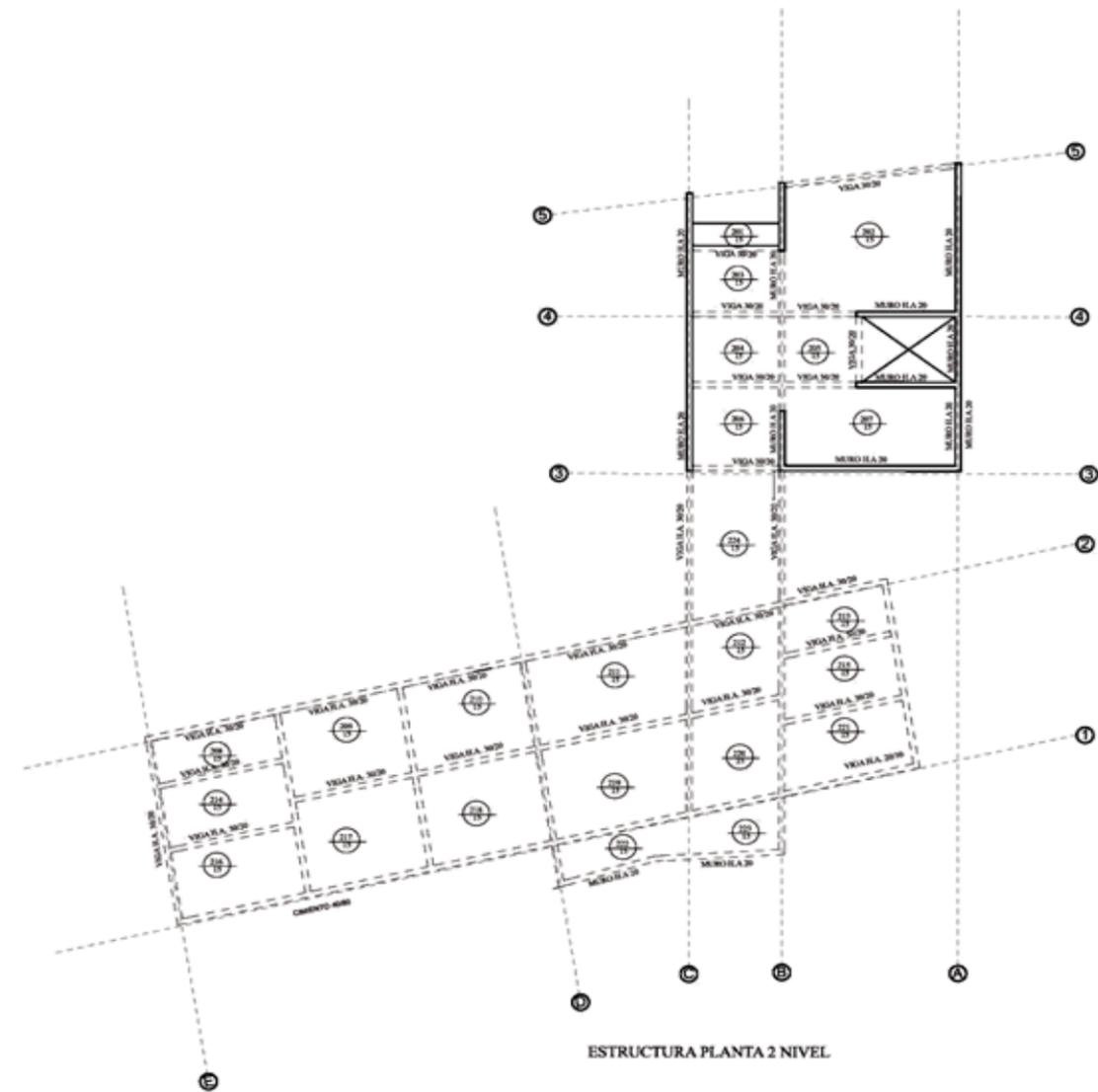

ESTRUCTURA PLANTA 2 NIVEL

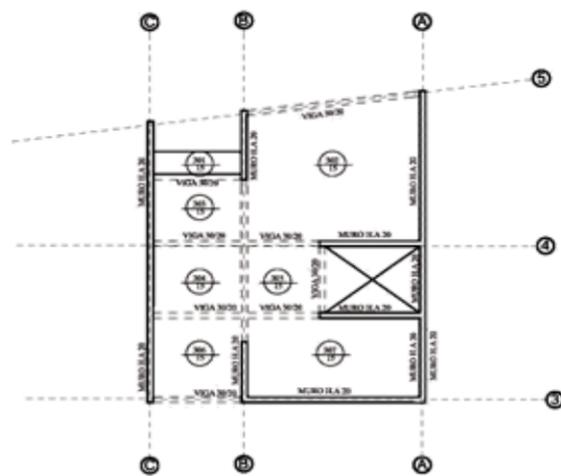

ESTRUCTURA PLANTA 3 NIVEL

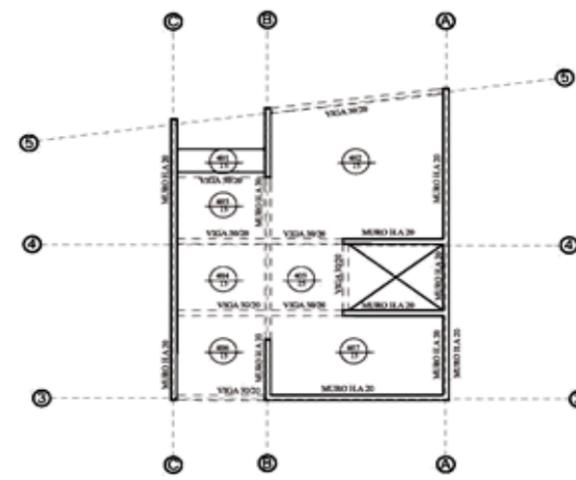

ESTRUCTURA PLANTA 4 NIVEL

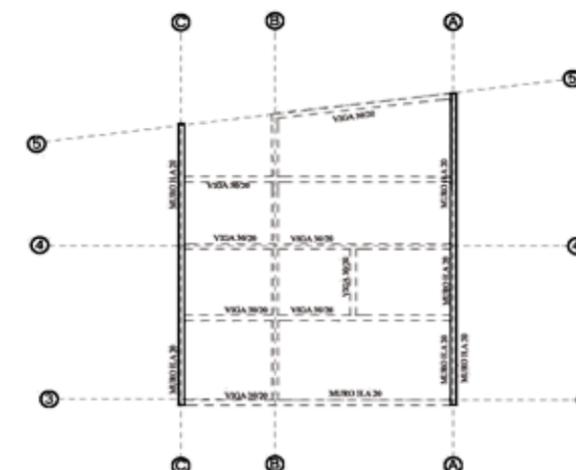

ESTRUCTURA CUBIERTA

IMAGENES

IMAGENES DEL PROYECTO



IMAGEN FACHADA



IMAGEN FACHADA



VISTA PATIO

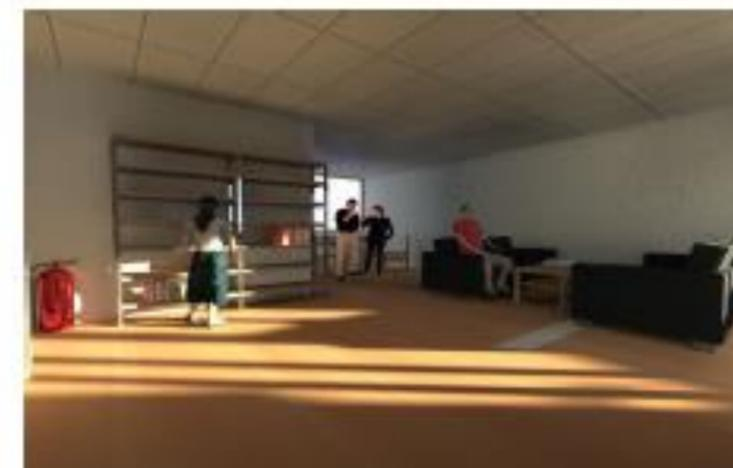

SALA LECTURA



ORATORIO



VISTA PATIO

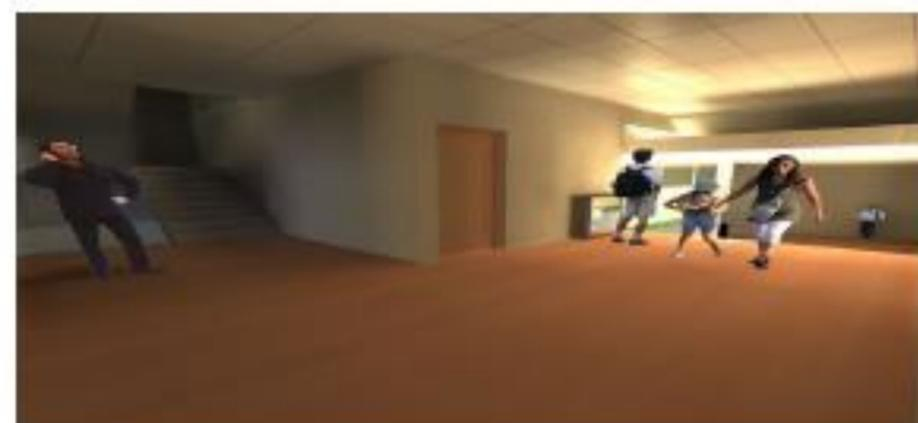

HALL ACCESO



INTERIOR TEMPLO



IMAGEN FACHADA



SALA LECTURA



ANTESALA AREA LECTURA